

OPERATING INSTRUCTIONS AND PARTS LIST  
INSTRUCTIONS D'UTILISATION ET LISTE DE PIÈCES  
INSTRUCCIONES DE OPERACIÓN Y LISTA DE PIEZAS

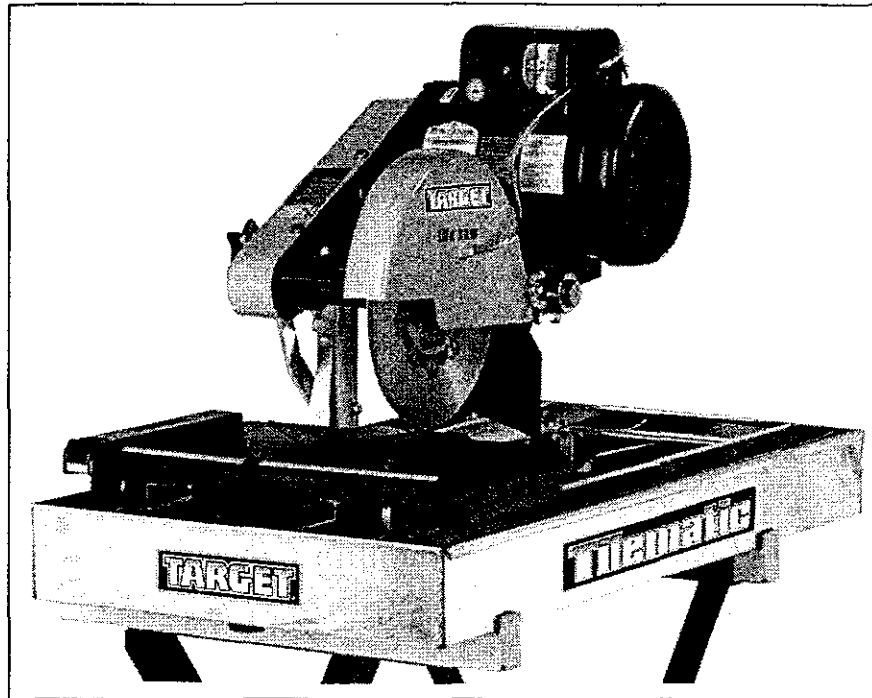

# TILEMATIC

MODELS: TA10100  
TA10100 SS

# TARGET®

17400 W. 119th Street  
Olathe, Kansas 66061

Customer Service ..... 800-288-5040

Corporate Office ..... 913-928-1000

Cust. Service Fax ..... 800-825-0028

Corporate Office Fax .. 913-438-7951



0A7809

Copyright © September, 1999 DBInc.

Printed in U.S.A.



EVERY MACHINE IS THOROUGHLY TESTED BEFORE LEAVING THE FACTORY. EACH MACHINE IS SUPPLIED WITH A COPY OF THIS MANUAL. OPERATORS OF THIS EQUIPMENT MUST READ AND BE FAMILIAR WITH THE SAFETY WARNINGS. FAILURE TO OBEY WARNINGS MAY RESULT IN INJURY OR DEATH. FOLLOW INSTRUCTIONS STRICTLY TO ENSURE LONG SERVICE IN NORMAL OPERATION.

## CONTENTS

Symbol Definitions .....	4 - 6
Decal Descriptions and Locations .....	7 - 9
Safety Warnings - DOs & DO NOTs .....	10 - 11
Reference Figure .....	12
Instructions:	
1. Features .....	13
2. Benefits .....	13
3. Machine Set-Up .....	13 - 15
4. Operating Procedures .....	15
5. Adjustable Lockbar With Depth Linking Protection .....	15 - 16
6. Manual Thermal Overload .....	16
7. Extension Cords .....	16
8. Alignment Procedures .....	16 - 17
9. Profile Wheel Set-Up .....	17
10. Maintenance .....	17
11. Water Pump, Trouble Shooting Procedure .....	17
12. Repairs .....	18
13. Spare Parts .....	18
14. Accessories .....	19
Diagrams and Spare Parts .....	40 - 41
Wiring Diagrams .....	42 - 44
Warranty .....	45



CHAQUE MACHINE A ÉTÉ ENTIÈREMENT TESTÉE AVANT DE QUITTER L'USINE. CHAQUE MACHINE EST FOURNIE AVEC UN EXEMPLAIRE DE CE MANUEL. LES OPÉRATEURS DE CE MATÉRIEL DOIVENT LIRE LES CONSIGNES DE SÉCURITÉ ET BIEN LES CONNAÎTRE. L'INOBSERVATION DE CES CONSIGNES PEUT PROVOQUER DES BLESSURES OU LA MORT. SUIVRE STRICTEMENT LES INSTRUCTIONS POUR OBTENIR UNE LONGUE DURÉE DE SERVICE EN UTILISATION NORMALE.

## TABLE DES MATIÈRES

Symboles .....	4 - 6
Autocollants – descriptions et emplacements .....	7 - 9
Mises en garde de sécurité - FAIRE, NE PAS FAIRE .....	20 - 21
Figures de référence. ....	22
Instructions:	
1. Caractéristiques .....	23
2. Avantages .....	23 - 24
3. Mise en place de la machine .....	24 - 25
4. Procédures d'utilisation .....	25 - 26
5. Barre de blocage réglable avec protection d'articulation de profondeur.....	26
6. Dispositif manuel de protection contre les surcharges thermiques .....	26
7. Rallonges de cordon .....	26
8. Procédures d'alignement .....	26 - 27
9. Montage de la roue à profiler .....	27
10. Entretien .....	27 - 28
11. Pompe à eau, procédure de dépannage .....	28
12. Réparations .....	28
13. Pièces de rechange .....	28
14. Accessoires .....	29
Diagrammes et pièces de rechange .....	40 - 41
Diagrammes des circuits électriques .....	42 - 44
Garantie .....	45



ANTES DE SALIR DE NUESTRA FÁBRICA, CADA MÁQUINA ES SOMETIDA A PUEBAS DETENIDAS. CADA MÁQUINA DE CORTE ES ENTREGADA CON UNA COPIA DE ESTE MANUAL. LOS OPERARIOS DE ESTOS EQUIPOS DEBEN LEER Y FAMILIARIZARSE CON LAS INSTRUCCIONES DE SEGURIDAD. EL NO PRESTAR ATENCIÓN A ESTAS ADVERTENCIAS PUEDE OCASIONAR GRAVES LESIONES. SIGA ESTRICTAMENTE NUESTRAS INSTRUCCIONES Y SU MÁQUINA LE VA A PRESTAR LARGOS AÑOS DE SERVICIO EN CONDICIONES NORMALES DE UTILIZACIÓN.

## CONTENIDO

Definición De Los Símbolos .....	4 - 6
Descripción De Calcomanías Y Ubicaciones .....	7 - 9
Advertencias De Seguridad HACER & NO HACER .....	30 - 31
Figura De Referencia .....	32
Instrucciones:	
1. Característica .....	33
2. Beneficio .....	33 - 34
3. Instalación De La Cortadora .....	34 - 35
4. Instrucciones De Operación .....	35 - 36
5. Barra de fijación ajustable con protección de enlace de profundida .....	36
6. Protector Térmico - Rearmado Manual .....	36
7. Cables De Extensión .....	36
8. Procedimientos de Alineación .....	37
9. Armado y Uso de la Rueda Perfiladora .....	37
10. Instrucciones De Mantenimiento .....	38
11. En Caso De Problemas Con La Bomba De Agua .....	38
12. Reparaciones .....	38
13. Piezas De Recambio .....	38
14. Accesorios .....	39
Diagrama y Piezas De Recambio .....	40 - 41
Diagrama De Cablado Eléctrico .....	42 - 44
Garantía .....	45

# Symbol Definitions

## Symboles

### Definición De Los Simbolos

---



- Please read the instructions for use prior to operating the machine for the first time.
- Avant toute mise en service, lire attentivement la notice et se familiariser avec la machine.
- Antes de la puesta en marcha, lea detenidamente las instrucciones y familiarícese con la máquina.



- Mandatory
- Obligatoire
- Obligatorio



- Indication
- Indicazione
- Indicación



- Prohibition
- Interdiction
- Prohibición



- Warning Triangle
- Triangle d'avertissement
- Triángulo De Advertencia



- Wear Eye Protection
- Port obligatoire des lunettes de protection
- Usar Gafas De Protección



- Wear Head Protection
- Port Obligatoire Du Casque Et Des Écouteurs
- Usar Casco De Protección



- Wear Breathing Protection
- Port obligatoire d'un masque respiratoire protecteur
- Usar Máscara De Protección



- The Use Of Ear Protection Is Mandatory
- Port obligatoire da casque antibruit
- Es Obligatorio El Uso De Protección Auditiva



- Wear a Hard Hat
- Port Obligatoire Da Casque Antibruit
- Usar Casco Duro



- Wear Safety Shoes
- Port obligatoire des chaussures de sécurité
- Usar Zapatos De Seguridad



- Wear Appropriate Clothing
- Port obligatoire de la tenue appropriée
- Usar Ropa Adecuada



- Remove The Blade Prior To Hoisting, Loading, Unloading And Transporting The Machine On Jobsite.
- Démontage Obligatoire Du Disque En Cas D'élingage, De Chargement, De Déchargement Et DeTransport Sur Le Chantier.
- Desmontar El Disco Antes De Desplazar, Cargar, Descargar O Transportar La Máquina En La Obra.



- Motor Off
- Arrêt Du Moteur
- Parar El Motor



- Use In Well Ventilated Area
- A Utiliser Dans Un Endroit Bien Ventilé
- Usar En Una Área Bien Ventilada



- Do Not Use In Flammable Areas
- Ne Pas Utiliser Dans Des Ambiances Comportant Un Risque D'incendie
- No Usar In Áreas Inflamables



- Machinery Hazard, Keep Hands And Feet Clear.
- Danger! Rester À Distance De La Machine
- Máquina Peligrosa - Mantenga Manos Y Pies Alejados De La Máquina



- No Non-working Personnel In Area
- Zone Interdite Au Personnel Non-Ouvrier
- Prohibido Para Personas Ajenas A La Obra



- No Smoking
- Défense De Fumer
- No Fumar



- Do Not Operate Without All Guards In Place
- Ne Pas Utiliser Avant D'avoir Installé Toutes Les Protections
- No Operar Sin Todas Las Protecciones In Su Sitio



- Always Keep the Blade Guards In Place
- Toujours Vérifier Que Les Protections De Disque Sont Bien En Place
- Mantenga Siempre Las Protecciones De La Hoja En Su Sitio



- Keep Work Area Clean/Well Lit, Remove All Safety Hazards
- La Zone De Travail Doit Toujours Être Propre, Bien Éclairée Et Ne Présenter Aucun Risque
- Mantenga Limpio El Sitio De Trabajo/Bien Iluminado, Elimine Todos Los Riesgos De Seguridad



- Dangerously High Noise Level
- Niveau De Bruit Dangereux
- Nivel De Ruido Elevadamente Peligroso



- Pay Extreme Attention To The Care And Protection Of The Machine Before Starting Up
- Accorder Une Très Grande Attention À La Sécurité Et À La Préparation De La Machine Avant De Commencer À Travailler
- Ponga Extrema Atención Al Cuidado Y Preparación De La Máquina Antes De Ponerla En Marcha



- Remove Tools From Area and Machine
- Enlever Les Outils De La Zone De Travail Et De La Machine
- Elimine Las Herramientas Del Área Y De La Máquina



- Electrical Switch - OFF
- Interrupteur électrique-arrêt
- Conmutador De Apagado Eléctrico



- Electrical Switch - ON
- Interrupteur électrique-marche
- Conmutador De Encendido Eléctrico



- Electrical Switch - Start
- Interrupteur électrique-démarrage
- Conmutador De Arranque Eléctrico



- Repairs Are To Be Done By An Authorized Dealer Only
- Les réparations ne peuvent être exécutées que par un distributeur agréé
- Las Reparaciones Deben Ser Efectuadas Únicamente Por Un Distribuidor Autorizado

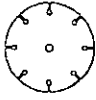

- Diamond Blade
- Disque diamanté
- Sierra Diamantada



- Blade Diameter
- Diamètre De Disque
- Diámetro De La Hoja

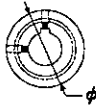

- Pulley Diameter
- Diamètre De Poulie
- Diámetro De La Correa



- Number of Revolutions Per Minute, Rotational Speed
- Nombre De Tours/Minutes, Vitesse De Rotation
- N° De Revoluciones Por Minuto, Velocidad De Rotación



- Blade Flange Diameter
- Diamètre Du Flaque De Disque
- Diámetro De La Brida De La Hoja



- Blade Cutting Depth
- Profondeur De Coupe Du Disque
- Profundidad De Corte De La Hoja

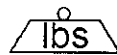

- Machine Mass (lbs)
- Poids De La Machine (en lbs)
- Masa De La Máquina (lbs)

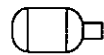

- Electric Motor
- Moteur Électrique
- Motor eléctrico

## WARNING

### HEARING HAZARD

DURING NORMAL USE OF THIS MACHINE, OPERATOR MAY BE EXPOSED TO A NOISE LEVEL EQUAL OR SUPERIOR TO **85 dB (A)**

## ATTENZIONE!!!

RISCHIO DE LESIONE ALL' APPARATO Uditivo  
 NELLE NORMALI CONDIZIONI DI UTILIZZO,  
 QUESTA MACCHINA PUÒ COMPORTARE PER L' OPERATORE ADDETTO UN ESPOSIZIONE  
 ACUSTICA DI LIVELLO PARI O SUPERIORE A  
**85 dB (A)**

## ATENCION

### RIESGO DE DAÑO AUDITIVO

EN CONDICIONES NORMALES DE UTILIZACIÓN, EL OPERADOR DE ESTA MÁQUINA PUEDE  
 ESTAR EXPUESTO A UN NIVEL DE RUIDO IGUAL O SUPERIOR A **85 dB (A)**

# DECAL DESCRIPTIONS & LOCATION

## SYMBOLES

### DESCRIPCIÓN DE CALCAMONIAS Y UBICACIONES



P/N 187043  
 Location: Top of Belt Guard

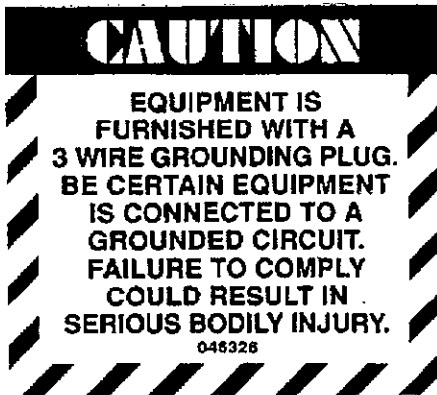

P/N 046326  
 Location: Motor Assembly

**GOOD MOTOR PERFORMANCE DEPENDS  
 ON PROPER VOLTAGE. EXTENSION  
 CORDS THAT ARE TOO LONG AND/OR  
 SMALL REDUCE VOLTAGE TO MOTOR  
 UNDER LOAD. USE EXTENSION CORDS  
 NO SMALLER THAN INDICATED BELOW.**

MOTOR HP	50' CORD		75' CORD		100' CORD	
	115V	230V	115V	230V	115V	230V
1	#12	#14	#10	#14	# 8	#14
1 ½	#10	#14	#10	#14	# 8	#14
2	#10	#12	# 8	#12	# 8	#12
3	# 8	#10	# 8	#10	# 8	#10
5		# 8		# 8		# 8

046327

P/N 046327  
 Location: Motor Assembly



P/N 169884  
 Location: Rip Guide

DECAL DESCRIPTIONS & LOCATION  
SYMBOLES  
DESCRIPCIÓN DE CALCAMONIAS Y UBICACIONES



P/N 052130  
Location: Front of Blue Pan

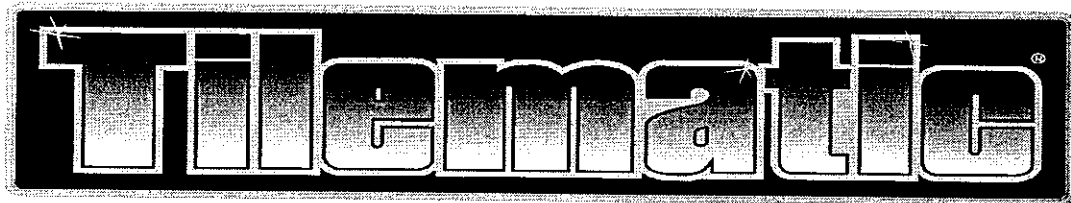

P/N 178966  
Location: Sides of Blue Pan



**tile saw**

P/N 052146  
Location: Blade Guard  
on saw with Blue Pan



P/N 197108  
Location: Belt Guard  
on saw with Blue Pan



**DECAL DESCRIPTIONS & LOCATION**  
**SYMBOLS**  
**DESCRIPCIÓN DE CALCAMONIAS Y UBICACIONES**



P/N 187070  
Location: Front of SS Pan

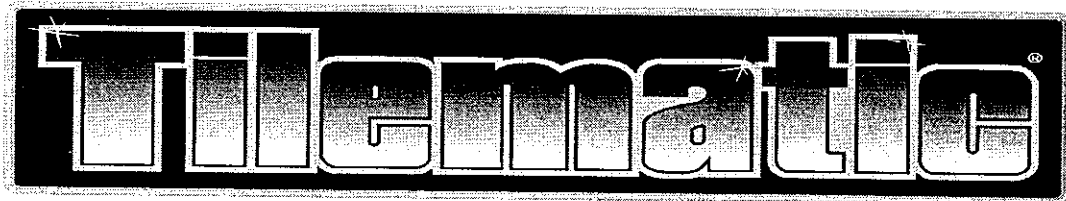

P/N 178966  
Location: Sides of SS Pan



P/N 178963  
Location: Blade Guard  
on saw with SS Pan



P/N 178963  
Location: Belt Guard  
on saw with SS Pan

## SAFETY FIRST!



**WARNING: FAILURE TO COMPLY WITH THESE WARNINGS AND OPERATING INSTRUCTIONS COULD RESULT IN DEATH OR SERIOUS BODILY INJURY.**

### DO

- DO read this entire operator's manual before operating this machine. Understand all warnings, instructions, and controls.
- DO keep all guards in place and in good condition.
- DO wear safety approved hearing, eye, head and respiratory protection.
- DO read and understand all warnings and instructions on the machine.
- DO read and understand the symbol definitions contained in this manual.
- DO keep all parts of your body away from the blade and all other moving parts.
- DO know how to stop the machine quickly in case of emergency.
- DO turn the "ON/OFF" switch to the "OFF" position prior to connecting the machine to the power source.
- DO inspect the blade, flanges and shafts for damage before installing the blade.
- DO use the blade flange size shown for each blade size.
- DO use only the blade flanges supplied with the saw. Never use damaged or worn blade flanges.
- DO use only blades marked with a maximum operating speed greater than the blade shaft speed. Verify speed by checking blade shaft rpm and pulley diameters and blade flange diameters.
- DO verify saw drive configuration by checking blade shaft RPM, pulley diameters, and blade flange diameter.
- DO read all safety materials and instructions that accompany any blade used with this machine.
- DO inspect each blade carefully before using it. If there are any signs of damage or unusual wear, **DO NOT USE THE BLADE.**
- DO mount the blade solidly and firmly. Wrench tighten the arbor nut.
- DO make sure the blade and flanges are clean and free of dirt and debris before mounting the blade on the saw.
- DO use the correct blade for the type of work being done. Check with blade manufacturer if you do not know if blade is correct.
- DO use caution and follow the instructions when loading and unloading the machine.
- DO operate this machine only in well ventilated areas.
- DO instruct bystanders on where to stand while the machine is in operation.
- DO establish a training program for all operators of this machine.
- DO clear the work area of unnecessary people. Never allow anyone to stand in front of or behind the blade while the motor is running.
- DO make sure the blade is not contacting anything before starting the motor.
- DO use caution when lifting and transporting this machine.
- DO always tie down the machine when transporting.
- DO use caution and follow instructions when setting up or transporting the machine.
- DO have all service performed by competent service personnel.
- DO make sure electric powered machines are plugged into a properly grounded circuit.
- DO make sure power cords are the proper size and in good condition.
- DO maintain a secure grip on the material being cut.
- DO clean the water tray frequently.
- DO verify the blade arbor hole matches the machine spindle before mounting the blade.
- DO clean the machine after each day's use.
- DO follow all electrical codes in your area.
- DO consider work area environment. Don't expose power tools to rain. Don't use power tools in wet locations.
- DO use caution to guard against electric shock. Prevent body contact with grounded surfaces (i.e., pipes, radiators, ranges, refrigerators).
- DO use correct voltage and proper extension cords. Never carry tool by cord or yank it to disconnect it from receptacle. Keep cord away from heat, oil and sharp edges.
- DO always carry the machine with the motor stopped.
- DO disconnect tools from power source when not in use, before servicing and when changing accessories.
- DO carefully maintain and clean for better and safer performance. Follow instructions for changing accessories. Inspect tool cords periodically and, if damaged, have repaired by authorized service facility.
- DO only cut in a straight line.
- DO only saw as deep as the job specifications require.
- DO always give a copy of this manual to the equipment user. If you need extra copies, call TOLL FREE 1-800-288-5040.

## SAFETY FIRST!



**WARNING: FAILURE TO COMPLY WITH THESE WARNINGS AND OPERATING INSTRUCTIONS COULD RESULT IN DEATH OR SERIOUS BODILY INJURY.**

### DO NOT

- DO NOT operate this machine unless you have read and understood this operator's manual.
- DO NOT operate this machine without the blade guard, or other protective guards in place.
- DO NOT stand behind or in front of the blade path while the motor is running.
- DO NOT leave this machine unattended while the motor is running.
- DO NOT operate this machine when you are tired or fatigued.
- DO NOT use a wet blade without adequate water supply to the blade.
- DO NOT exceed maximum blade speed shown for each blade size. Excessive speed could result in blade breakage.
- DO NOT operate the machine if you are uncertain of how to run the machine.
- DO NOT use damaged equipment or blades.
- DO NOT touch or try to stop a moving blade with your hand.
- DO NOT cock, jam, wedge or twist the blade in a cut.
- DO NOT transport a cutting machine with the blade mounted on the machine.
- DO NOT use a blade that has been dropped or damaged.
- DO NOT use carbide tipped blades.
- DO NOT use abrasive blades.
- DO NOT use conventional abrasive blades with water.
- DO NOT touch a dry cutting diamond blade immediately after use. These blades require several minutes to cool after each cut.
- DO NOT use damaged or worn blade flanges.
- DO NOT allow other persons to be near the machine when starting or when the machine is in operation.
- DO NOT operate this machine in an enclosed area unless it is properly vented.
- DO NOT operate this machine in the vicinity of anything that is flammable. Sparks could cause a fire or an explosion.
- DO NOT allow blade exposure from the guard to be more than 180 degrees.
- DO NOT operate this machine with the belt guard or blade guard removed.
- DO NOT operate this machine unless you are specifically trained to do so.
- DO NOT use a blade that has been over heated (Core has a bluish color).
- DO NOT jam material into the blade.
- DO NOT grind on the side of the blade.
- DO NOT lay power cords in or near the water.
- DO NOT replace the motor with any motor that does not have a special grounding connection.
- DO NOT cut deeper than 1" per pass with a dry blade. Step out to achieve deeper cuts.
- DO NOT start cutting with a saw until you have a clear work area and secure footing.
- DO NOT operate this machine while using drugs or alcohol.

\*\*\*\*\*

This saw was designed for certain applications only. DO NOT modify this saw or use for any application other than for which it was designed. If you have any questions relative to its application, DO NOT use the saw until you have written Diamant Boart, Inc. and we have advised you.

Diamant Boart, Inc.  
17400 West 119th Street  
Olathe, Kansas 66061  
In USA 1-800-288-5040

**FIGURE 1**

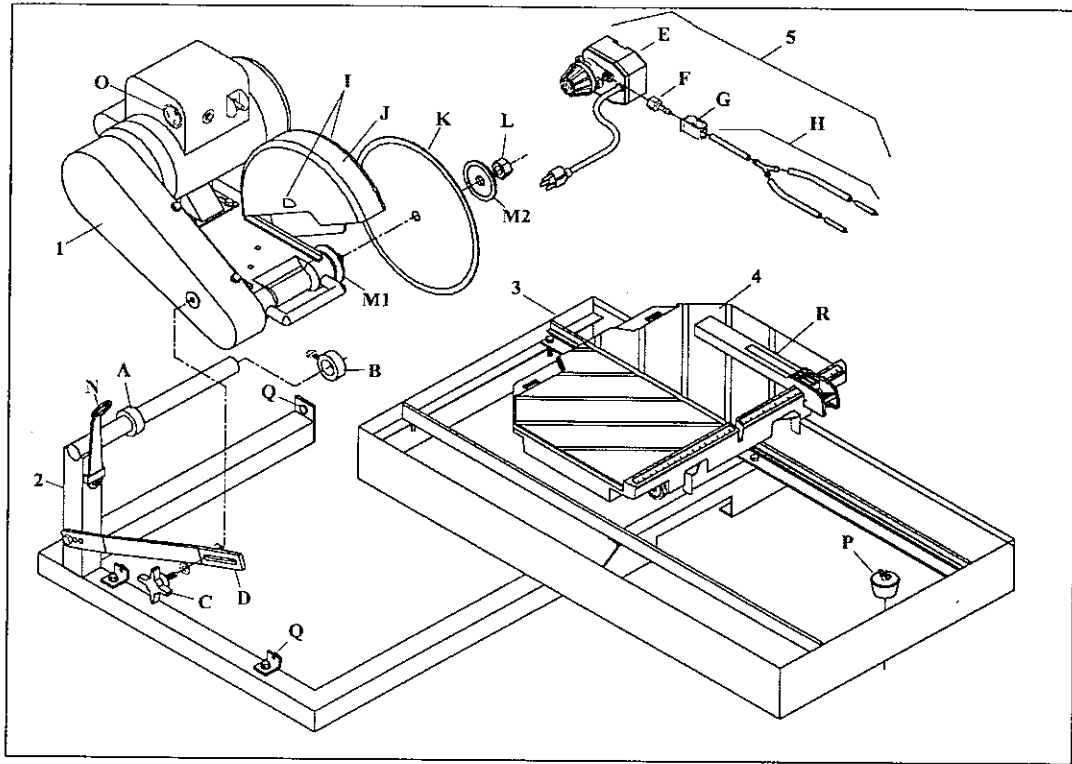

- |  |  |
|--|--|
| <ul style="list-style-type: none"> <li>A. Set Collar - Fixed</li> <li>B. Set Collar - Loose</li> <li>C. Locking Knob</li> <li>D. Lockbar</li> <li>E. Water Pump</li> <li>F. Hose Barb</li> <li>G. Water Valve</li> <li>H. Water Tube Assembly</li> <li>I. Water Tube Ports</li> <li>J. Blade Guard</li> <li>K. Blade</li> <li>L. Blade Shaft Nut</li> <li>M1. Inner Blade Flange</li> <li>M2. Outer Blade Flange</li> <li>N. Wrench</li> <li>O. Electrical Receptacle</li> <li>P. Drain Plug</li> <li>Q. Guides</li> <li>R. Rip Guide</li> </ul> | <ul style="list-style-type: none"> <li>1. Pivot Cutting Head Assembly: Includes water tube assembly (H)}</li> <li>2. Frame Assembly</li> <li>3. Water Pan Assembly</li> <li>4. Conveyor Cart Assembly Carton {Cart Assembly (4) and Rip Guide (R)}</li> <li>5. Water Pump and Accessory Carton: Includes Water Pump (E), Hose Barb (F), Water Valve (G), 15/16" Wrench (N), Drain Plug (P), Locking Knob (C) with 5/16" Flatwashers, and Set Collar w/ Thumb Screw (B).</li> </ul> |
|--|--|

 **MANDATORY**  **INSTRUCITON INDICATION INFORMATION**

 **WARNING**  **PROHIBITION**

These signs will give advice for your safety

 **Before leaving our factory every machine is thoroughly tested.**

**Follow our instructions strictly and your machine will give you long service in normal operating conditions.**

**1 Features**

**Use:** Sawing of any kind of tile, up to 18" (457mm) diagonal on 12" x 12" (305 x 305mm) tile.  
**Tools:** Rip Guide comes standard on all tile saws. See **Tile Cutting Accessories** on page 18.

*(For information or availability of other accessories contact your Target supplier.)*

**Blade Capacity:** Rim Ø 10" (254mm) - bore 5/8" (15,9mm).

**Profile Wheel:** Rim Ø 6" (152mm) - bore 5/8" (15,9mm).

**Blade Rotation:** Counter-Clockwise (CCW).

**Depth of Cut:** 3-3/4" (95mm) with 10" (254mm) blade.

<b>Horsepower:</b>	1-1/2	1-1/2	1
<b>Voltage:</b>	115	115/230	240
<b>Hertz:</b>	60	60	50
<b>F.L. Amperages:</b>	14.6	17.2/8.6	7.2

**Blade Shaft RPM:** 2760      3880      2750

**Weight: lb. (kg.)** 105 (48)    110 (50)    102 (46)

**Dimensions - L x W x H: in (mm)** 34-3/16" x 21-1/8" x 19-3/4" (861 x 537 x 502)

**Conveyor Cart - L x W: in (mm)** 12" x 17-1/4" (305x438)

**Pan Holding Capacity:** 6.5 gallons (24.7 liters)

**Water Pump Output:** 100 gal/hr. (378 l/hr.) Standard  
 300 gal/hr. (1135 l/hr.) Optional

 **The operator must wear protective clothing appropriate to the work he is doing.**



 **Any persons not involved in the work should leave the area.**

 **Use only blades marked with a maximum operating speed greater than the blade shaft speed.**

 **Before starting up the machine, make sure you read this entire manual and are familiar with the operation of this machine.**

 **The working area must be completely clear, well lit and all safety hazards removed.**

**2 Benefits**

- The new, improved blade guard offers simplified blade installation and removal - maximum 10" (254mm) blade capacity. The external Water Tube Assembly (H) is removable for easy maintenance.
- 1-1/2 HP, High Torque (HT) 115V/60/1 motor on standard saw.
- The dependable, high volume, submersible coolant pump features a screened intake.
- The motor and pump power cords are securely mounted directly into the Motor Housing.
- The removable Drain Plug (P) at the front end of the pan permits easy coolant draining and quick sludge clean out. The Water Pan (3) is removable for easy cleaning.
- The free-rolling Conveyor Cart (4) is factory aligned for straight smooth cuts. It has a large work surface with an optional snap on extension for even more workspace to cut larger tiles.
- The Cart has a unique locking mechanism that holds it securely in place while allowing free travel on its durable, steel bearing wheels.
- The standard Rip Guide (R) features an instant clamp and release system. Other optional accessories with this feature are also available. The highly visible ruler guide on the cart assists in accurately locating the Rip Guide (R).
- Makes diagonal cuts on 12" x 12" (330 x 330 mm) tile. Can make 18" (360mm) rip cuts.
- Full-size belt shield and belt protection.
- The adjustable pan allows the operator to cut tile comfortably with a full view and control of work with minimum stretching.

**3 Machine Set-Up**

(See Figure 1)

- Remove all items from the shipping carton and identify:
  1. Pivot Cutting Head Assembly (1): Includes Water Tube Assembly (H)
  2. Frame Assembly (2)
  3. Water Pan Assembly (3)
  4. Conveyor Cart Assembly Carton {Cart Assembly (4) and Rip Guide (R)}
  5. Water Pump and Accessory Carton: Includes

Water Pump (E), Hose Barb (F), Water Valve (G), 15/16" Wrench (N), Drain Plug (P), Locking Knob (C) with 5/16" flatwasher and Set Collar with Thumb Screw (B).

6. Literature Assembly Envelope

**NOTE:** Check the carton and all packing filler for loose parts and optional accessories (if ordered).

**IF ANY PARTS ARE MISSING OR DAMAGED, PLEASE CONTACT YOUR TARGET CUSTOMER SERVICE FOR INSTRUCTIONS. CALL 1-800-288-5040**

- Set the Frame Assembly (2) on a flat surface or on a **TARGET®** folding stand.
- Install the Water Pan Assembly (3) between the four Guides (Q) on the Frame Assembly (2). Locate the Pan with the Drain Plug (P) at the operating end with the two Stops located on the bottom of the Pan (3) straddling the front leg of the Frame. The Water Pan Assembly (3) should slide freely back and forth on the Guides (Q) with little lateral movement. Adjust if needed.

### Install the Cart Assembly (4):

Install the Cart Assembly (4) with the Back Stop at the operating end.

1. If the Cart is equipped with Rail Locks, check that both Locks are in the open position before setting the Cart onto the Rails.
2. Set Cart onto the saw so that all four wheels are on the rails and that it travels freely back and forth.
3. Close Rail Locks if desired to hold Cart onto rails. If Locks are loose or too tight against the rails, they can be adjusted by carefully bending the latching area of the locks.

### Installing the Rip Guide on the Cart

1. Slide the Rip Guide onto the Cart Backstop from either side.
2. Locate the Rip Guide (R) by sliding it to the desired position along the ruled Backstop on the front end of the cutting table.
3. When at the desired location, flip down the thumb lock until the Rip Guide (R) is firmly locked in place.

Note: The thumb lock will hold the accessory firmly in place without using the full travel of the thumb lock. Unnecessary clamping with the thumb lock could raise the end of the accessory up off the table surface. Additional movement is designed for any long term wearing that may be experienced.

4. After the rip guide is positioned for the desired cut, place material flush against the rip guide and the measurement rail. The Rip Guide can be used for straight 90° cuts from both the left and right sides.

### Install the Cutting Head Assembly (1):

1. Slide the Pivot Cutting Head Assembly (1) on the

pivot bar up against the inner Set Collar (A). The set collar has been pre-set at the factory to align the blade with the slot in the center of the cart; it can be adjusted if needed.

2. Insert the Locking Knob (C) with 5/16" flatwasher through the slotted Lockbar (D) into the tapped hole in the belt guard. This is used to set the cutting depth of the blade.
3. Install the outer Set Collar (B) up against the other side of the Pivot Head and tighten the Thumb Screw.

### Water Pump Assembly (5) Set-up:

1. Remove the Water Pump (E), Hose Barb (F), the Water Control Valve (G) and Water Tube Assembly (H) from their carton. Thread the Hose Barb (F) on the water pump outlet, hand tighten.
2. Slide the Control Valve (G) onto the flexible plastic tubing and push the open end onto the Hose Barb (F).
3. Set the Water Pump Assembly (5) in the deep end of the pan beneath the belt guard. **Note: The water pump inlet screen must be submerged in order to properly pick up water.**
4. Place the Water Tube Assembly (H) to the back of the Blade Guard (J) and insert the two 1/4" plastic nozzles into the two Ports (I) on the side of the Blade Guard (J). To prevent interference with the full movement of the cart, it is recommended that the tubing and electrical cord exit out the back through the indented area of the pan.
5. Insert the male plug into the Receptacle (O) on the motor. The Water Pump (E) will start when the motor is turned on. For dry cutting, the water pump should be unplugged or removed to prevent damage to the pump.

**NOTE: THE MOTOR WATER PUMP OUTLET IS NOT TO BE USED AS A GENERAL PURPOSE CONVENIENCE OUTLET. USE FOR CONNECTION OF THE SUPPLIED WATER PUMP ONLY.**

### **WATER PUMP SAFETY GUIDELINES**



**Always plug the saw power cord into a GFCI outlet when using. If a GFCI type outlet is not available, use a plug-in type GFCI plugged into a properly grounded outlet. Do not use any temporary plug adapters.**

- The water pump is equipped with a ground electrical plug, to reduce the risk of possible shock. Be sure to connect to a properly grounded type receptacle.
- Never pick the water pump up out of the water when it is plugged in.
- **DO NOT EVER** use the water pump to pump anything but water.
- Never service the pump when it is still plugged in.
- Never let the pump operate dry. It is self-cooled by pumping water. Dry use will cause the pump to fail.
- Maintain regularly and clean out debris from intake

screen.

- Check the power cord for nicks or frays and never try to alter the power cord in any way.

### **Install the Cutting Blade:**



**Always set the Motor Switch to OFF prior to mounting the blade.**

1. Be sure you are using the correct blade for the material being cut. For example, blades are available for cutting materials such as wall tile, quarry tile, marble, slate and similarly hard materials. For the best results, always use genuine **TARGET®** diamond blades. Contact your nearest dealer to select the correct blade for your specific cutting needs.
2. Rotate the Blade Guard (J) fully up, tightening the wing nut if needed to hold it in the fully raised position.
3. Remove the Blade Shaft Nut (L) and the Outer Blade Flange (M2).
4. Check the blade for Counter Clockwise rotation (CCW) and install on the spindle shaft.



**Rotation direction is indicated by an arrow on one side of the blade. Make sure the blade contact surfaces are clean.**

5. Install the Outer Flange (M2) with the large diameter against the Blade (K). Tighten the Blade Shaft Nut (L) with the 15/16" Wrench (N) provided.
  6. Lower the Blade Guard (J) and retighten the wing nut to securely hold the guard in place.
- Install the Drain Plug (P) into the front end of the pan and fill with clean water until inlet filter of water pump is covered; about 6.5 gal. (25 l).
  - Adjust the Pan Assembly (3) to accommodate the size of the tile to be cut and to obtain the most comfortable position for the operator.
    1. When cutting smaller tile units, adjust the pan all the way to the rear. The operator has full view and control of the work with minimum stretching.
    2. For cutting intermediate sized units, such as 8" or 10" tile, the pan can be placed somewhere between the maximum forward and maximum rear positions.
    3. When cutting larger units, the pan should be moved to the maximum forward position, thus giving the operator the best and most comfortable position, even when cutting 12" x 12" or larger units.

**4**

## **OPERATING PROCEDURE**



**WARNING: Read the Operating Procedure completely before operating your tile saw.**



**Take into account the working conditions from the health and safety point of view.**



**Always pay extreme care and attention to the preparation of the machine before starting.**



**Remove all wrenches and tools from the machine.**



**Always keeps blade guard in place.**

- Fill the Pan (3) with enough water to fully submerge the water pump screen. It takes approximately 6-1/2 gallons (25 l) to fill the Pan.
- Before connecting the power cord:
  - \* Check the Blade Shaft Nut (L) to be sure it is tight and that the Blade (K) rotates freely.



**WARNING: Check that the ON/OFF switch is in the OFF position. Then connect the power cord to a properly grounded outlet of the correct voltage. See the decal near the power cord for power requirements. If needed, use the correct size three (3) conductor extension cord to avoid excessive voltage drop. Never use lamp cord type extensions. Refer to the Recommended Extension Cords chart below.**



- Turn the switch to **ON**. The blade should turn counter-clockwise, when looking at the blade guard side. The water pump will start automatically when the motor starts. Adjustment of the water supply may be made by means of the Control Valve(G).
- Follow the blade manufacturer's recommendations for dry or wet cutting. Wet cutting blades can be damaged or destroyed without sufficient water. Only blades specifically designed for dry cutting can be used without coolant.



**The water supply should be adequate, with water flowing on both sides of the blade. Keep the water clean and make certain the WATER LEVER IS ALWAYS ABOVE THE PUMP INLET. Do not run the water pump dry!! Unplug for dry cutting.**

- For straight cuts, position the tile squarely against the back edge of the conveyor cart. Keep the cart clean and free of cuttings. The standard Rip Guide (R) is used.
- Move the conveyor cart slowly and carefully until the blade is in contact with the tile. The blade needs a chance to "break-in" or "wear-in" slightly. It may take about ten cuts to open a new blade for best cutting.

**5**

## **ADJUSTABLE LOCKBAR WITH DEPTH LINKING PROTECTION**

See Figure 2

A Lockbar (28) is used to set the blade depth during cutting. The lockbar has three (3) holes at the lower end marked 10, 8 and 6.

These are used as depth-limiting settings that, if used with

the correct blade diameter, will protect the rolling cart from being cut by the blade.

The three (3) holes in Lockbar:

- 10 - The lowest hole is for use with a 10" diameter blade.
- 8 - The middle hole is for use with an 8" diameter blade.
- 6 - The uppermost hole is for use with a 6" diameter blade or profile wheel.

The **Tilematic** is shipped standard set-up for a 10" diameter blade. To change the setting, locate the cap screw (29) used as the pivot, loosen and remove the Lock Nut (31). Set the Lockbar (28) at the proper hole. Tighten the fasteners so that the Lockbar (28) is free to pivot. Check the setting by loosening the Knob (32) and lowering the head fully down into the table slot. The blade segment should be below the table surface, but not cutting into the table.

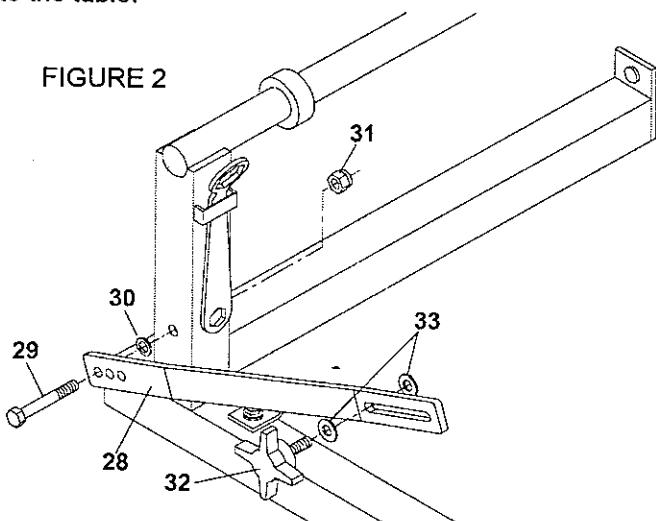

FIGURE 2

## 6 MANUAL THERMAL OVERLOAD

The motor is equipped with a manual overload protection reset button. If the motor overheats, the red reset button will "pop out" to open the motor circuit; stopping the motor and water pump. If this occurs, the motor ON/OFF switch must be set to OFF. After the motor cools, push in the reset button. When it stays in, the motor can be restarted.

## 7 RECOMMENDED EXTENSION CORDS



Good motor performance depends on proper voltage. Extension cords that are too long and/or too small in wire gauge reduce the voltage to the motor under load. Use extension cords no smaller than indicated below.

MOTOR HP	RPM	F.L. AMPS		50' Cord		75' Cord		100' Cord	
		115V	230V	115V	230V	115V	230V	115V	230V
1-1/2	1725	14.6		#12		#10		#8	
1-1/2	3450	17.2	8.6	#10	#14	#10	#14	#8	#14
1	1425		7.2		#14		#14		#14

## 8 ALIGNMENT PROCEDURES

Your **Tilematic** tile saw is factory assembled and aligned prior to shipment to ensure accurate cuts when your saw is delivered. However, since **TARGET®** cannot control rough handling during shipping, it is suggested that the alignment be checked. If the saw is found in need of adjustment, refer to the appropriate section(s) below.

There are two basic alignment checks for the **Tilematic** and any adjustments made must follow these procedures to ensure that the unit functions freely.

Adjustment tools required: Carpenter's Square, two (2) 7/16" wrenches, and 5/32" hex key.

### 1. Check the Blade in Slot Alignment

- \* The Blade (K) should be centered in the Conveyor Cart (4) slot.
- \* Set-up your saw as described above and move the Conveyor Cart (4) back and forth from the front to the rear of the Pan (3). If the Blade (K) contacts either side of the slot, the Cutting Head Location Adjustment must be performed.

### Cutting Head Location Adjustment (See Figs 1 & 3)

- \* The Pivot Cutting Head Assembly (1) is located between the Set Collars (A-B). Using the Thumb Screw (T) on the Outer Collar and a 5/32" hex key for the Inner, loosen both Set Collars. Move the Head Assembly (1) along the Pivot Bar (S) until the Blade (K) no longer contacts the slot. Re-locate the Set Collars against the sides of the Pivot Cutting Head again and retighten the screws.

FIGURE 3

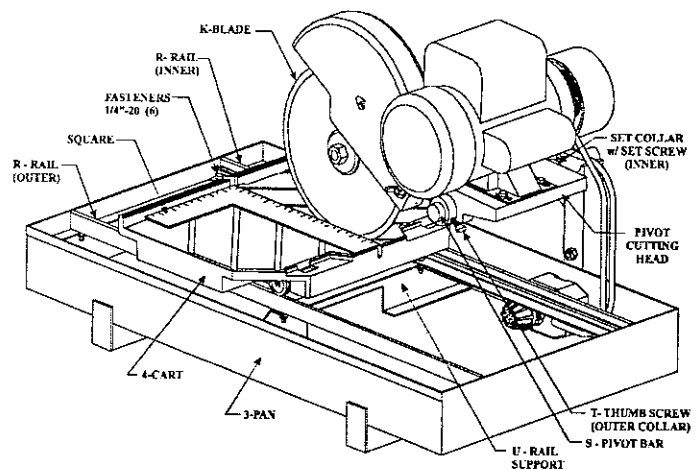

### 2. Check the Parallel Alignment (See Figure 3)

- \* The Conveyor Cart (4) should travel parallel to the plane of the Blade (K).
- \* Place a Square rule against the backstop, lightly in contact with the Blade (K). The blade surface should be parallel to the square; i.e., no gap between the blade and the square at either the front or back edge of the blade. Next, holding the square firmly, traverse the cart fore and aft. The blade should remain parallel to the square, staying slightly in contact with it throughout its full travel. If the blade



does not stay in contact with the square, the Parallel alignment must be performed.

### Parallel Alignment

- \* The parallel tracking of the cart can be adjusted by moving the rails on which the cart travels. The mounting holes in the pan are slotted to accommodate this adjustment.
- \* Align the Inner Rail first. Loosen the four (6) 1/4"-20 fasteners (7/16" wrenches) locating the two (2) Rails (R) so that both rails are free to move. Move the end(s) of rail until the square is flush with the blade as described above. Tighten the fasteners of this rail and recheck the alignment. Once alignment has been made, move the cart fore and aft to locate the second rail parallel to the first. Tighten the remaining two fasteners.

## 9 PROFILE WHEEL SET-UP AND USE

See Figure 1

The **Tilematic** is designed for use with a **TARGET® 6"** Profile Wheel, such as P/N 621081 or 621082.

- Raise the blade guard. Remove the spindle nut and outer flange. Remove the tile saw blade if one has been installed. (Refer to Section 5, Adjustable Lockbar, if needed)
- Install the profile wheel onto the spindle shaft up against the inner flange with the working surface to the outside.
- Secure into place by reversing the outer flange and tightening the spindle nut. Lower the Blade Guard (J) back down over the profile wheel.
- Locate the material for profiling:
  1. Set the edge of the part to be shaped parallel to the wheel.
  2. Locate the material under the wheel. Pull the Conveyor Cart (4) with the material from under the wheel to set proper cutting height.
  3. Loosen the Locking Knob (C) and lower the Cutting Head (1) so that the wheel just slightly makes contact with the material.
  4. Secure the Cutting Head (1) into position with the Locking Knob (C) for cutting.
  5. **Note:** Profiling usually takes several light passes to produce the best results. Set lower each time until the desire depth has been reached.

## 10 MAINTENANCE PROCEDURES



**Before performing any maintenance, ALWAYS place the machine on a level surface with the motor OFF and disconnect the electrical current. Let the machine cool down!!**

Your **TARGET®** tile saw is a ruggedly constructed machine, engineered to give long, satisfactory performance. Simple daily maintenance and care will add to the life and

productivity of your saw. After each day's use: **CLEAN THE MACHINE!!**

- \* Turn off and unplug the saw before performing any maintenance.
- \* Keep the cart top clean and free for cuttings. To clean it, flush the top surface and grooves with water.
- \* Drain, clean and refill the pan frequently. Flush the coolant system with plenty of water, then drain and refill the pan.
- \* If the water flow stops, check the water pump to see if the shaft and impeller turn freely. See the **WATER PUMP TROUBLE-SHOOTING PROCEDURE** section.
- \* It is always good practice to clean your tile saw after each day's use. Drain the water and clean out the pan. Clean the rails. Before storing, it is good practice to wipe or spray rails with water-soluble oil (like, WD-40 or equivalent).



**Entrust all repairs to your authorized dealer only.**

## 11 WATER PUMP TROUBLE-SHOOTING PROCEDURE

**If Water Stops Flowing,**

1. **Stop Sawing,** then
2. **Disconnect Electrical Plug from Outlet,** then
3. **Remove the Pump,** then
4. **Back Flush.**

Back flushing is done by forcing water into the pump discharge and out through the screen. Most of the time this procedure works, and the pump can be put back into service. (See Figure below)

If the back flushing does not work, remove the screen and turn the impeller manually, looking for and rinsing out the impeller cavity of any dirt or foreign matter.

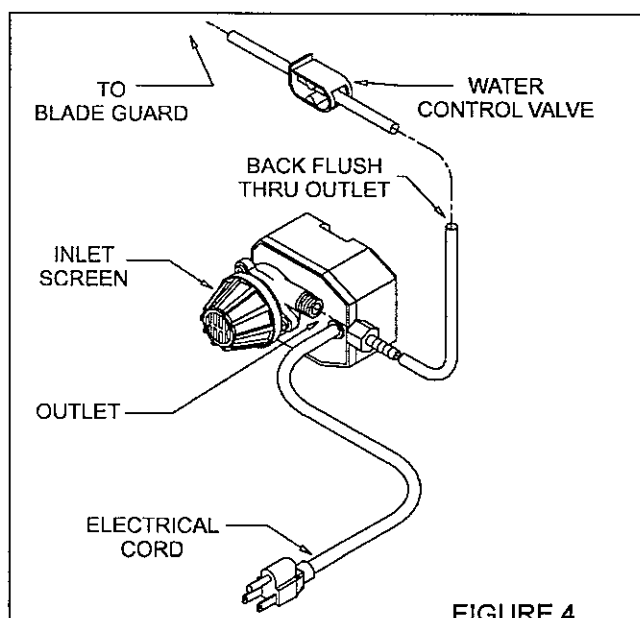

FIGURE 4

**12**

**REPAIRS**

We carry out all repairs in the shortest possible time and at the most economical prices. (See front page for address and phone numbers) Contact your authorized **TARGET®** dealer concerning maintenance and repairs.

**13**

**SPARE PARTS**

For quick supply of spare parts and to avoid any lost time, it is essential to quote the data on the manufacturers plate fixed to the machine and the part number(s) and description to be replaced with every order.

**NOTES:**

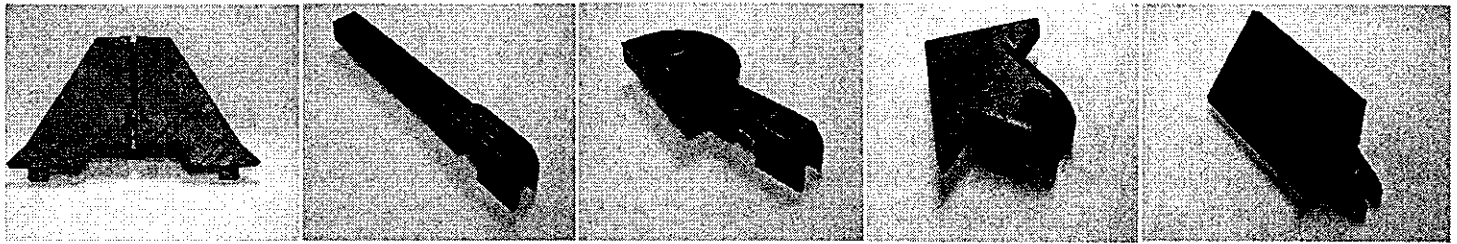

EXTENSION  
169805

RIP GUIDE  
169887

PROTRACTOR  
169872 \*\*

DUAL 45  
169871\*\*

BULLNOSE  
169870\*\*

\*\* These items included in 169885 Accessory Package

**EXTENSION: P/N 169805** - The Extension adds supportive length to the conveyor cart. Use when cutting tile that extends beyond the front end of the basic cart. It snaps into the matching slots in the polymer cart. To remove, simply push the latching tab away from the cart and hinge up to free the extension.

**RIP GUIDE: P/N 169887** - The Rip Guide is a standard accessory supplied with every tile saw. It is used to provide a repeatable position for rip cuts until relocated. The Rip Guide clamps to the machined backstop of the conveyor cart.

**ADJUSTABLE PROTRACTOR: P/N 169872** - The Protractor can be used to rip cut known angles. The protractor clamps to the backstop.

**ANGLE GUIDE : P/N 169871** - This is a non-adjustable miter used to quickly position the tile at 45 degrees; either on the left or right side. It is often used for repeated diagonal rip cuts. The Angle Guide clamps to the backstop.

**BULLNOSE MITERING GUIDE: P/N 169870** - This is a fixed guide that positions the tile for a 45 degree miter cut. The Mitering Guide clamps to the backstop.

**FOLDING STAND: P/N 051041** - This stable, one piece stand brings a **TARGET®** tile saw to standing level for ease of work. The stand conveniently folds flat for storage and transporting.

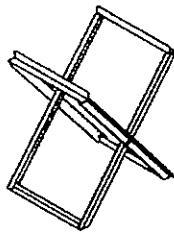

FOLDING STAND  
051041

*The instructions for use and spare parts found in this document are for information only and are not binding. As part of our product quality improvement policy, we reserve the right to make any and all technical modifications without prior notice.*



The manufacturer accepts no  
responsibility caused by unsuitable  
use or modifications.



## LA SÉCURITÉ AVANT TOUT !



### ATTENTION : LE NON RESPECT DE CES MISES EN GARDE ET INSTRUCTIONS D'UTILISATION PEUT ENTRAÎNER LA MORT OU DES BLESSURES CORPORELLES GRAVES

#### FAIRE

- Faire** Lire ce manuel d'utilisation entièrement avant d'utiliser cette machine. Comprendre toutes les mises en garde, les instructions et les commandes.
- Faire** Toujours maintenir les protections en place et en bonne condition.
- Faire** Porter des protections de sécurité approuvées pour les oreilles, les yeux, les voies respiratoire et la tête.
- Faire** Veiller à lire et à comprendre toutes les mises en garde et instructions figurant sur la machine.
- Faire** Lire et comprendre les définitions de symboles contenus dans ce manuel.
- Faire** Rester à l'écart du disque.
- Faire** Savoir comment arrêter rapidement la machine en cas d'urgence.
- Faire** Placer l'interrupteur « marche-arrêt » (ON/OFF) à la position d'ARRÊT (OFF) avant de brancher la machine à la source de courant.
- Faire** Avant de mettre le disque en place, vérifier qu'il n'est pas abîmé, que les flasques et arbres ne sont pas endommagés ni sales.
- Faire** Ne jamais laisser les enfants s'approcher de la machine.
- Faire** Utiliser uniquement des disques indiquant une vitesse maximale de fonctionnement supérieure à la vitesse de la broche.
- Faire** Lors du sciage à l'eau, toujours utiliser un disjoncteur différentiel.
- Faire** Lire tous les documents et consignes de sécurité qui accompagnent les disques utilisés avec cette machine.
- Faire** Contrôler chaque disque avant de l'utiliser. Si des signes d'endommagement ou d'usure anormale sont constatés, NE PAS UTILISER CE DISQUE.
- Faire** Monter le disque de façon solide et ferme, resserrer l'écrou de l'arbre avec une clef.
- Faire** Utiliser un disque approprié au type de travail à accomplir. Contacter le fabricant de disque en cas d'incertitude concernant le disque à utiliser.
- Faire** Ne faire fonctionner la machine que dans des zones bien ventilées.
- Faire** Élaborer un programme de formation pour tous les utilisateurs de cette machine.
- Faire** Dégager la zone de travail de toute personne qui ne soit pas nécessaire. Ne jamais autoriser qui que ce soit à se tenir devant ou derrière le disque lorsque le moteur est en marche.
- Faire** Vérifier que le disque n'est pas en contact avec quoi que ce soit avant de mettre le moteur en marche.
- Faire** Faire attention en soulevant et en transportant cette machine.
- Faire** Toujours attacher la machine avant de la transporter.
- Faire** Prendre des précautions et suivre les instructions pour la mise en place de la machine.
- Faire** Faire faire l'entretien par un personnel compétent.
- Faire** Vérifier que les machines électriques sont branchées sur un circuit correctement mis à la terre.
- Faire** Vérifier que les cordons électriques ont le calibre correct et sont en bon état.
- Faire** Maintenir fermement le matériau à scier.
- Faire** Avant de monter le disque, s'assurer que le trou de l'arbre de disque correspond à l'arbre de la machine.
- Faire** Nettoyer la machine après chaque utilisation journalière.
- Faire** Observer tous les codes électriques en vigueur sur le plan local.
- Faire** Vérifier l'aire de travail. Ne pas exposer les outils électriques à la pluie. Ne pas utiliser d'outils électriques dans des endroits mouillés.
- Faire** Prendre des précautions pour éviter les secousses électriques. Éviter le contact du corps avec des surfaces reliées à la terre (ex. : tuyaux, radiateurs, cuisinières, réfrigérateurs).
- Faire** Utiliser la tension correcte et les rallonges de cordon appropriées. Ne jamais transporter l'outil en le tenant par son cordon ni tirer d'un coup sec sur le cordon pour débrancher la fiche de la prise de courant.
- Faire** Maintenir le cordon éloigné de la chaleur, de l'huile et des bords coupants.
- Faire** Toujours arrêter le moteur et débrancher le cordon avant de transporter la machine.
- Faire** Débrancher les outils de la source d'alimentation électrique lorsqu'ils ne sont pas utilisés, avant de faire leur entretien et de changer des accessoires.
- Faire** Pour obtenir les meilleures performances et le fonctionnement le plus sûr, effectuer un entretien et un nettoyage soigneux. Suivre les instructions pour changer les accessoires. Inspecter régulièrement les cordons des outils et, s'ils sont endommagés, les faire réparer par un centre d'entretien agréé.
- Faire** Ne scier qu'en ligne droite.
- Faire** Toujours donner une copie de ce manuel à l'utilisateur de la machine. Si d'autres copies sont nécessaires, contacter TOLL FREE 1- 800-288-5040.

## LA SÉCURITÉ AVANT TOUT !



**MISES EN GARDE  
FAIRE et NE PAS FAIRE**



**ATTENTION : LE NON RESPECT DE CES MISES EN GARDE ET  
INSTRUCTIONS D'UTILISATION PEUT ENTRAÎNER LA MORT OU DES  
BLESSURES CORPORELLES GRAVES**

### NE PAS FAIRE

- NE PAS** utiliser cette machine avant d'avoir lu et compris ce manuel de fonctionnement.
- NE PAS** utiliser cette machine sans protection de disque ou sans qu'une autre protection soit montée.
- NE PAS** se tenir derrière ou devant le chemin du disque lorsque le moteur est en marche.
- NE PAS** laisser la scie sans surveillance lorsque le moteur tourne.
- NE PAS** utiliser la machine lorsque l'on est fatigué.
- NE PAS** utiliser de disque pour sciage à eau sans avoir un approvisionnement en eau suffisant pour le disque.
- NE PAS** dépasser la vitesse maximale de disque indiquée pour chaque taille de disque. Une vitesse excessive pourrait casser le disque.
- NE PAS** utiliser cette machine lorsque l'on n'est pas certain de savoir comment elle fonctionne.
- NE PAS** utiliser d'équipements ou de disques endommagés.
- NE PAS** toucher ou essayer d'arrêter un disque en mouvement avec la main.
- NE PAS** incliner, coincer, serrer ou tordre le disque dans l'entaille.
- NE PAS** transporter un outil de coupe lorsque le disque y est monté.
- NE PAS** utiliser de disque qui est tombé ou endommagé.
- NE PAS** utiliser de disques à pointe carbure.
- NE PAS** utiliser de disque abrasif.
- NE PAS** toucher un disque diamanté pour sciage à sec immédiatement après usage. Ces disques ont besoin de plusieurs minutes pour refroidir après chaque sciage.
- NE PAS** utiliser de flasques de disque endommagés ou usés.
- NE PAS** autoriser d'autres personnes à se trouver près de la machine lors des opérations de mise en marche, d'appoint en carburant ou de sciage.
- NE PAS** faire fonctionner cette machine dans un espace clos sauf s'il dispose d'une ventilation appropriée.
- NE PAS** faire fonctionner cette machine près de tout corps inflammable. Des étincelles pourraient provoquer un incendie ou une explosion.
- NE PAS** autoriser la partie exposée hors de la protection du disque à être supérieure à 180 degrés.
- NE PAS** utiliser l'outil si la protection de la courroie ou du disque est enlevée.
- NE PAS** utiliser cette machine si l'on n'a pas été spécialement formé pour cela.
- NE PAS** utiliser un disque qui a surchauffé. (Le noyau a une couleur bleue).
- NE PAS** coincer de matériaux dans le disque.
- NE PAS** meuler la partie latérale du disque.
- NE PAS** poser les cordons électriques dans l'eau ni près de l'eau.
- NE PAS** remplacer le moteur par un autre qui n'est pas muni d'une connexion spéciale de mise à la terre.
- NE PAS** couper à plus d'un (1) po (2,5 cm) de profondeur à la fois avec un disque sec. Le sortir avant de faire des entailles plus profondes.
- NE PAS** commencer à scier si la zone de travail n'est pas dégagée et si l'on ne peut se tenir en bon équilibre.
- NE PAS** utiliser la scie sous l'influence de drogues ou d'alcool.

\*\*\*\*\*

**Cette scie a été conçue pour des utilisations spécifiques. NE PAS modifier cette scie pour toute utilisation autre que celle pour laquelle elle a été conçue. En cas de doutes concernant son utilisation, NE PAS utiliser la scie avant d'avoir écrit à Diamant Boart, Inc. et d'avoir reçu une réponse.**

**Diamant Boart, Inc.  
17400 West 119th Street  
Olathe, Kansas 66061  
In USA 1-800-288-5040**

# FIGURE 1

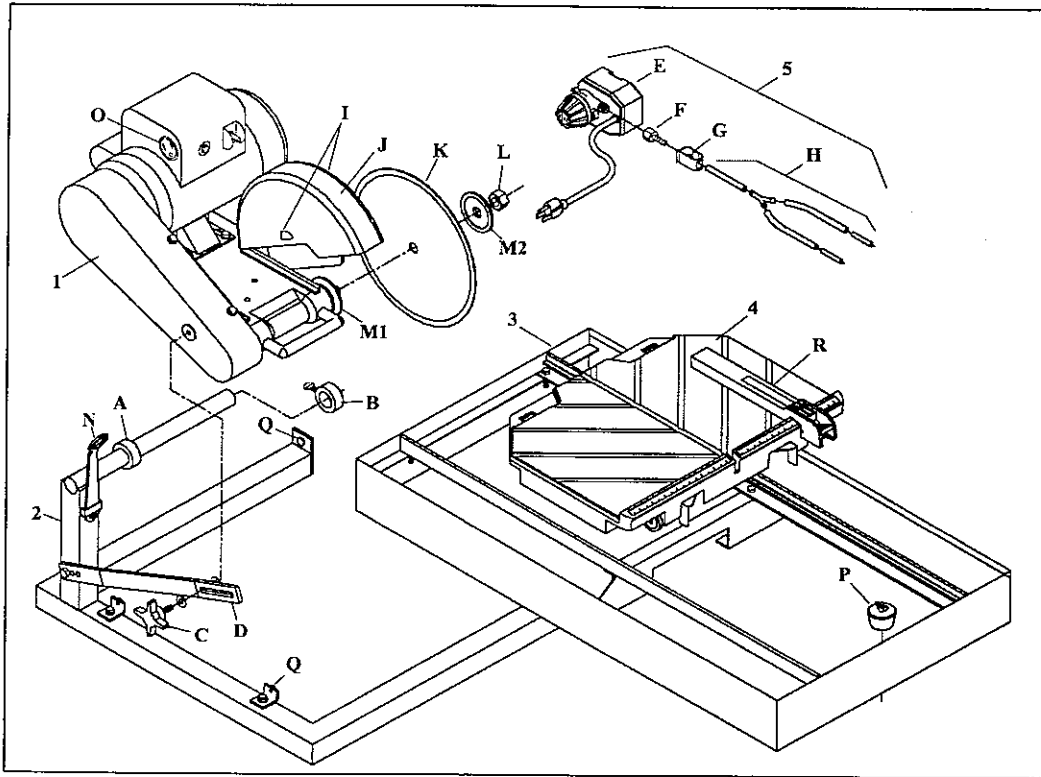

- |     |                                |    |  |
|-----|--------------------------------|----|--|
| A.  | Collier de fixation - fixe     | 1. | Pivot Tête de coupe : Comprend le tube à eau (H)   |
| B.  | Collier de fixation - Desserré | 2. | Porte-scie   |
| C.  | Bouton de blocage              | 3. | Bac à eau  |
| D.  | Barre de blocage               | 4. | Carton de pièces d'assemblage du chariot de transport {chariot (4) et guide de refend (R)}   |
| E.  | Pompe à eau                    | 5. | Carton pompe à eau et accessoire : comprend marqueurs de tuiles et carreaux, pompe à eau (E), griffe de tuyau (F), robinet d'eau (G), clé 15/16 po (N), bouchon de vidange (P), Bouton de blocage (C) avec rondelles plates de 5/16 po et collier de fixation avec vis à oreilles (B). |
| F.  | Griffe de tuyau                |    |  |
| G.  | Robinet d'eau                  |    |  |
| H.  | Tube à eau                     |    |  |
| I.  | Orifices de tube à eau         |    |  |
| J.  | Protection de disque           |    |  |
| K.  | Disque                         |    |  |
| L.  | Écrou d'arbre de disque        |    |  |
| M1. | Flasque extérieur de disque    |    |  |
| M2. | Flasque extérieur de disque    |    |  |
| N.  | Clé                            |    |  |
| O.  | Prise électrique               |    |  |
| P.  | Bouchon de vidange             |    |  |
| Q.  | Guides                         |    |  |
| R.  | Guide de refend                |    |  |



Ces symboles vous permettent de bénéficier d'une meilleure sécurité.

 Avant de quitter notre usine, chaque machine subit une série de contrôles au cours desquels tout est minutieusement vérifié.

Le strict respect de nos instructions assurera à votre machine une longue durée d'utilisation dans des conditions de travail normales.

## 1 Caractéristiques

**Utilisation :** sciage de tous types de tuiles et carreaux, coupe diagonale jusqu'à 18 po (457 mm) sur tuiles et carreaux de 12 x 12 po (305 x 305 mm).

**Outils :** Guide de refend standard sur toutes les scies à tuiles et carreaux. Voir **Accessoires de coupe de tuiles et carreaux**, page 29.

(Pour tous renseignements ou disponibilité d'autres accessoires, contacter le fournisseur Target.)

**Capacité du disque :** diam. 10 po (254 mm) - alésage 0,625 po (15,9 mm).

**Roue à profiler :** diam 6 po (152 mm) - alésage 0,625 po (15,9 mm).

**Rotation du disque :** sens inverse des aiguilles d'une montre.

**Profondeur de coupe :** 3,8 po (95 mm) avec disque de 10 po (254 mm).

<b>Puissance :</b>	1 ½	1 ½	1
<b>Tension :</b>	115	115/230	240
<b>Hertz :</b>	60	60	50
<b>Intensité P.C.* :</b>	14,6	17,2/8,6	7,2
<b>Vitesse de rotation de l'arbre du disque :</b>	2760	3880	2750
<b>Poids : lb (kg)</b>	105 (48)	110 (50)	102 (46)

**Dimensions (L x W x H) :** po 34,2 x 21,2 x 19,8 po mm (868 x 537 x 502)

**Chariot de transport-**  
L x W : po (mm) 12 x 17,25 po (305 x 438mm)



**Contenance du bac :** 6.5 gal (24,7 l)

**Rendement de la pompe à eau :** 100 gal/h (378 l/h)

<\* P.C. = pleine charge>

 Avant toute mise en service de la machine, il est nécessaire de lire ce manuel dans sa totalité et de se familiariser avec le fonctionnement de la machine.

 La zone de travail doit être parfaitement dégagée, bien éclairée, et ne présenter aucun risque pour la sécurité..

   L'opérateur doit porter des vêtements de protection appropriés au travail qu'il exécute.

 Toute personne étrangère au travail doit sortir de la zone de travail.

 N'utiliser que des disques indiquant une vitesse maximale de fonctionnement supérieure à la vitesse de la broche.

## 2 Avantages

- La nouvelle protection de disque améliorée simplifie l'installation et la dépose du disque – capacité maximale du disque 10 po (254 mm). Le tube à eau extérieur se démonte pour faciliter l'entretien.
- Moteur à couple élevé (HT), 1,5 hp, 115/60/1 sur les scies standard.
- Carter et protection sur toute la longueur de la courroie.
- La pompe à eau de refroidissement submersible, fiable, à haut rendement comporte un orifice d'admission à tamis.
- Les cordons électriques du moteur et de la pompe sont solidement fixés directement dans le capot (K) du moteur.
- Le bouchon de vidange (P) amovible à l'arrière du bac facilite la vidange de l'eau de refroidissement et l'élimination rapide des dépôts. Le bac à eau (3) s'enlève pour permettre le nettoyage.
- Le chariot de transport (4) à marche libre est aligné en usine pour permettre des coupes droites. Il comporte une grande surface de travail avec une rallonge encliquetable en option qui donne encore plus d'espace pour couper les grand(e)s tuiles ou carreaux.
- Le chariot est muni d'un mécanisme de blocage unique qui le maintient solidement en place tout en lui permettant de se déplacer librement sur ses roues à roulements en acier durable.
- Le guide de refend standard (R) comporte un système de serrage et de desserrage instantané. D'autres accessoires sont également disponibles en option avec ce système. La règle-guide graduée bien visible sur le chariot permet de repérer le guide de refend avec précision.
- Réalise des coupes en diagonale sur tuiles et carreaux

de 12 x 12 po (305 x 305 mm). Peut réaliser des coupes de refend de 18 po (357 mm).

- Le bac réglable permet à l'opérateur de couper confortablement les tuiles et carreaux tout en conservant une vue parfaite et un contrôle total du travail, sans étirement excessif.

### **3** Mise en place de la machine

(Voir la Figure 1)

- Sortir toutes les pièces de l'emballage d'expédition et les identifier :
  1. Tête de coupe, y compris le tube à eau (H)
  2. Porte-scie (2)
  3. Bac à eau (3)
  4. Carton de pièces d'assemblage du chariot de transport {chariot (4) et guide de refend (R)}
  5. Carton de la pompe à eau et des accessoires : comprend la pompe à eau (E), la fourche de tuyau (F), la vanne d'eau (G), la clé de 15/16 po (N), le bouchon de vidange (P), le collier réglable avec la vis à oreilles (B), le bouton de verrouillage (C) et deux (2) rondelles plates de 5/16 po.
  6. Pochette de documentation

**REMARQUE :** Bien regarder dans le carton et parmi les matériaux de calage pour y trouver les pièces en vrac et les accessoires en option (s'ils ont été commandés).

**REMARQUE :** S'IL MANQUE DES PIÈCES OU SI ELLES SONT ENDOMMAGÉES, PRIÈRE DE CONSULTER LE CONCESSIONNAIRE TARGET POUR OBTENIR DES INSTRUCTIONS. Téléphoner au 1-800-288-5040.

- Poser le porte-scie (2) sur une surface plate ou sur un porte-scie pliant **TARGET®**.
- Installer le bac à eau (3) entre les quatre guides (Q), sur le porte-scie (2). Placer le bac avec le bouchon de vidange (O) du côté fonctionnement, les deux butées étant situées au-dessous du bac (3), chevauchant la patte avant du porte-scie. Le bac à eau (3) doit pouvoir coulisser aisément sur les guides (Q), avec un mouvement latéral minimum. Régler si nécessaire.

#### **Installer le chariot (4):**

Installer le chariot (4) en plaçant la butée arrière à l'extrémité de commande.

1. Si le chariot est équipé de verrous de rails, vérifier qu'ils sont ouverts tous les deux avant de placer le chariot sur les rails.
2. Placer le chariot sur la scie en veillant à ce que ses quatre roues soient sur les rails et qu'il puisse se déplacer librement dans les deux sens.
3. Fermer les verrous si nécessaire pour maintenir le chariot sur les rails. S'ils sont desserrés ou trop serrés contre les rails, ils peuvent être ajustés en pliant avec précaution la partie loquetage.

#### **Installation du guide de refend sur le chariot**

1. Glisser le guide (R) de refend sur la butée arrière du chariot depuis l'un ou l'autre des côtés.
2. Placer le guide de refend en le glissant jusqu'à la position désirée le long de la butée arrière graduée sur l'extrémité avant de la table de coupe.
3. Une fois à l'endroit souhaité, retourner la clenche jusqu'à ce que le guide de refend soit fermement bloqué en place.

**Remarque :** La clenche maintient fermement l'accessoire en place sans utiliser toute sa course. Un serrage inutile avec la clenche pourrait relever l'extrémité de l'accessoire et lui faire quitter le dessus de la table. Tout mouvement additionnel est prévu pour les cas d'usure prolongée.

4. Une fois le guide de refend positionné pour la coupe souhaitée, placer le matériau au ras du guide de refend et du rail de mesure. Le guide de refend peut servir à faire des coupes à angle droit (90°) depuis les côtés gauche et droit.

#### **Installation de la tête de coupe (1) :**

1. Glisser l'ensemble de la tête de coupe à pivot (1) sur la barre à pivot, contre le collier réglable intérieur (A). Ce collier a été pré-réglé en usine de façon à aligner le disque sur la fente, au centre du chariot ; il peut être ajusté si nécessaire.
2. Insérer le bouton de blocage (C) avec une rondelle de 5/16 po à travers la barre de blocage rainurée (D), dans le trou taraudé de la protection de courroie. Ceci pour régler la profondeur de coupe du disque.
3. Installer le collier réglable extérieur (B) contre l'autre côté de la tête à pivot et serrer la vis à oreilles.

#### **Mise en place de la pompe à eau (5) :**

1. Sortir de leur carton la pompe à eau (E), la griffe de tuyau (F), le robinet d'eau (G) et le tube à eau (H). Visser la griffe (F) sur l'orifice de sortie de la pompe à eau puis serrer à la main.
2. Faire glisser le robinet (G) sur le tube en plastique flexible et pousser l'extrémité ouverte sur la griffe du tuyau (F).
3. Placer la pompe à eau (5) dans la partie profonde du bac, sous la protection de la courroie. **Remarque :** Le tamis d'entrée de la pompe à eau doit être immergé afin de pouvoir capter l'eau de manière adéquate.
4. Placer le tube à eau (H) à l'arrière de la protection de disque (J) et insérer deux buses en plastique de 1/4 po dans les orifices (I) sur le côté de la protection de disque (J). Pour éviter toute entrave dans le mouvement du chariot, il est conseillé de faire sortir les tubes et le cordon électrique à l'arrière de l'adent du bac.
5. Insérer la fiche mâle dans la prise (O) du moteur. La pompe à eau (E) démarre quand le moteur est



mis en marche. Pour le sciage à sec, la pompe à eau doit être débranchée ou déposée pour éviter qu'elle ne soit abîmée.

**REMARQUE : LA PRISE DE LA POMPE À EAU DU MOTEUR NE DOIT PAS ÊTRE UTILISÉE COMME PRISE MULTIUSAGES. ELLE DOIT SERVIR UNIQUEMENT POUR LE RACCORDEMENT DE LA POMPE À EAU FOURNIE.**

### CONSIGNES DE SÉCURITÉ ET ENTRETIEN DE LA POMPE À EAU



**Lors de son utilisation, toujours brancher le cordon électrique de la scie dans une prise à disjoncteur différentiel. En l'absence de prise de ce type, utiliser un disjoncteur de type enfichable branché sur une prise correctement mise à la terre. Ne pas utiliser d'adaptateur temporaire.**

- La pompe à eau est équipée d'une fiche électrique à mise à la terre afin de réduire le risque de secousses électriques. Veiller à la brancher sur une prise correctement mise à la terre.
- Ne jamais toucher une pompe à eau branchée pour la sortir de l'eau.
- **NE JAMAIS** utiliser la pompe à eau pour pomper un liquide autre que de l'eau.
- Ne jamais faire l'entretien ou la réparation de la pompe alors qu'elle est branchée.
- Ne jamais laisser la pompe fonctionner à sec car c'est en pompant l'eau qu'elle se refroidit. Tout fonctionnement à sec provoquera une panne.
- Effectuer un entretien régulier et enlever les débris se trouvant dans le filtre d'aspiration.
- Vérifier que le cordon électrique n'est ni entaillé ni effiloché et ne jamais essayer de le modifier.

#### Installation du disque de coupe :



**Toujours mettre l'interrupteur du moteur sur ARRÊT avant de monter le disque.**

1. Veiller à toujours utiliser le disque adapté au matériau à couper. Il existe par exemple des disques pour couper des matériaux tels que les carreaux de revêtement, les carreaux de carrière, le marbre, l'ardoise et autres matériaux durs. Pour obtenir les meilleurs résultats, toujours utiliser les disques en diamant d'origine **TARGET®**. Contacter le fournisseur le plus proche pour le choix du disque approprié aux besoins spécifiques du travail à réaliser.
2. Faire tourner la protection de disque (J) complètement vers le haut, et serrer l'écrou papillon pour la maintenir complètement relevée.
3. Enlever l'écrou d'arbre de disque (L) et le flasque (M2) extérieur du disque.
4. Vérifier que le disque tourne en sens inverse des

aiguilles d'une montre et l'installer sur l'arbre fuselé.



**Le sens de rotation est indiqué par une flèche située sur un côté du disque. Veiller à la propreté des surfaces de contact du disque.**

5. Installer le flasque (M2) extérieur, grand diamètre contre le disque (K). Serrer l'écrou (L) d'arbre de disque avec la clé 15/16 po (N) fournie.
  6. Abaisser la protection de disque (J) et resserrer l'écrou papillon pour maintenir la protection solidement en place.
- Installer le bouchon de vidange (P) dans la partie arrière du bac et remplir d'eau propre jusqu'à ce que le filtre d'entrée de la pompe à eau soit recouvert, soit environ 6,5 gal (25 l).
  - Régler le bac (3) de façon à l'adapter à la taille du carreau à couper et ménager pour l'opérateur la position la plus confortable.
    1. Pour couper des carreaux de petite taille, régler le bac complètement vers l'arrière. L'opérateur peut voir et contrôler totalement le travail tout en s'éloignant au minimum.
    2. Pour couper des carreaux de taille intermédiaire, par exemple de 8 ou 10 po, le bac peut être placé entre les positions extrêmes avant et arrière.
    3. Pour couper des carreaux plus grands, le bac doit être placé en position maximum avant, ce qui donne à l'opérateur la meilleure et la plus confortable des positions, même lorsqu'il coupe des carreaux de 12 x 12 po ou plus.

**4.**

### **Procédures d'utilisation**



**AVERTISSEMENT : Lire entièrement la procédure d'utilisation avant d'utiliser la scie à tuiles et carreaux.**



**Tenir compte des conditions de travail, des points de vue santé et sécurité.**



**Toujours apporter un soin et une attention minutieuse à la préparation de la machine avant la mise en marche.**



**Enlever toutes les clés et tous les outils de la machine.**



**Toujours maintenir la protection de disque en place.**

- Verser suffisamment d'eau dans le bac pour immerger complètement le tamis de la pompe à eau. Environ 6-1/2 gallons (25 l) sont nécessaires pour remplir le bac.
- Avant de brancher le cordon d'alimentation :
  - \* Vérifier le serrage de l'écrou (L) de tige et la libre rotation du disque (K).



**AVERTISSEMENT :** Vérifier que l'interrupteur **MARCHE/ARRÊT** est en position **ARRÊT**. Brancher alors le cordon d'alimentation sur une prise correctement mise à la terre et de tension correcte. Pour se renseigner sur l'alimentation requise, consulter l'autocollant situé près du cordon. Au besoin, utiliser une rallonge de cordon de calibre correct à trois (3) conducteurs pour éviter les chutes de tension excessives. Ne jamais utiliser de rallonges pour lampes. Se référer au tableau des Rallonges de cordons recommandées, ci-dessous.



- Mettre l'interrupteur sur **MARCHE**. Le disque doit tourner dans le sens inverse des aiguilles d'une montre, en regardant le côté protection de disque. La pompe à eau se met automatiquement en marche lorsque le moteur démarre. Le réglage de l'alimentation en eau peut se faire au moyen du robinet de commande (G).
- Suivre les recommandations du fabricant de disques pour la coupe à sec ou à l'eau. Les disques de coupe à l'eau peuvent être endommagés ou détruits si l'eau fait défaut. Seules des lames conçues spécialement pour la coupe à sec peuvent être utilisées sans liquide de refroidissement.

L'alimentation en eau doit être adéquate, et l'eau doit couler des deux côtés du disque. Garder l'eau propre et veiller à ce que le **NIVEAU D'EAU SOIT TOUJOURS AU-DESSUS DE L'ORIFICE D'ENTRÉE DE LA POMPE**. Ne pas utiliser la pompe sans eau !! Débrancher pour la coupe à sec.



- Pour les coupes droites, positionner le carreau contre le bord arrière du chariot de transport. Garder ce dernier propre et exempt de résidus de coupe. Le guide de refend standard est utilisé.
- Déplacer le chariot lentement et avec précaution jusqu'à ce que le disque touche le carreau. Le disque doit avoir une chance de se roder légèrement. Il est possible que dix coupes soient nécessaires pour roder un disque et obtenir les meilleurs résultats.

**5**

**Barre de blocage réglable avec protection d'articulation de profondeur**

Voir la figure 2, page 16

Une barre de blocage (28) est utilisée pour régler la profondeur du disque durant la découpe. Elle comporte 3 (trois) trous marqués 10, 8 et 6 à son extrémité inférieure. Ils servent de réglages de limite de profondeur et, s'ils sont utilisés avec le disque de diamètre correct, empêchent le disque d'entailler le chariot de roulement.

Trois trous dans la barre de verrouillage :

- 10 - Le trou le plus bas doit être utilisé avec un disque de 254 mm (10 po) de diamètre.

- 8 - Le trou du milieu doit être utilisé avec un disque de 203,2 mm (8 po) de diamètre.

- 6 - Le trou le plus haut doit être utilisé avec un disque de 152,4 mm (6 po) de diamètre ou une fraise à profiler.

Le **Tilematic** est expédié avec le réglage standard pour un disque de 10 po de diamètre. Pour changer ce réglage, trouver le boulon (29) utilisé comme pivot, desserrer et enlever l'écrou de blocage (31). Régler la barre de blocage (28) sur le trou approprié. Serrer les fixations afin que la barre de blocage (28) puisse pivoter librement. Vérifier le réglage en desserrant le bouton (32) et en abaissant la tête complètement dans la fente de la table. Le segment de disque doit se trouver en dessous de la surface de la table, mais ne doit pas la couper.

**6**

**Dispositif manuel de protection contre les surcharges thermiques**

Le moteur est muni d'un bouton de réarmement manuel du dispositif de protection contre les surcharges thermiques. Si le moteur surchauffe, le bouton rouge sort pour ouvrir le circuit du moteur, ce qui arrête le moteur et la pompe à eau. Dans ce cas, l'interrupteur **MARCHE/ARRÊT** du moteur doit être réglé sur **ARRÊT**. Une fois le moteur refroidi, enfoncer le bouton de réarmement. S'il reste enfoncé, le moteur peut être remis en marche.

**7**

**Rallonges de cordon**



Une bonne performance du moteur dépend d'une tension correcte. Les rallonges de cordon trop longues et/ou de petit calibre réduisent la tension du moteur sous charge. Ne pas utiliser de rallonges de plus petit calibre que celles indiquées dans le tableau ci-dessous.

MOTEUR HP tr/mn	AMP. P.C.*		Cordon 50 pi 115V 230V		Cordon 75 pi 115V 230V		Cordon 100 pi 115V 230V	
	115V	230V	115V	230V	115V	230V	115V	230V
1-1/2 1725	14.6		#12		#10		#8	
1-1/2 3450	17.2	8.6	#10	#14	#10	#14	#8	#14
1 1425		7.2		#14		#14		#14

<\* P.C. = Pleine charge>

**8.**

**Procédures d'alignement**

La scie à tuiles et carreaux **Tilematic** a été assemblée et alignée en usine avant son expédition afin de fournir des coupes précises dès le moment de sa livraison. Cependant, **TARGET®** ne pouvant contrôler la maintenance au cours du transport, il est conseillé de vérifier l'alignement. Si la scie paraît nécessiter un réglage, consulter la (ou les) section(s) appropriée(s) ci-dessous.

Il existe deux vérifications d'alignement élémentaires pour la scie **Tilematic** et pour tout réglage effectué, les procédures ci-dessous doivent être suivies afin de s'assurer que l'outil fonctionnera librement.

Outils de réglage nécessaires : équerre de charpentier, deux (2) clés de 7/16 po, et une clé hexagonale de 5/32 po.

### 1. Vérification de l'alignement du disque dans la fente

- \* Le disque (K) doit être centré dans la fente du chariot (4) de transport.
- \* Mettre la scie en place comme décrit ci-dessus et effectuer un chariotage (4) d'avant en arrière du bac (3). Si le disque (K) touche l'un des côtés de la fente, le réglage de l'emplacement de la tête de coupe doit être effectué.

#### Réglage de l'emplacement de la tête de coupe (voir figure 1 & 3)

- \* La tête (1) de coupe se trouve entre les colliers de fixation (A et B). À l'aide de la vis à oreilles (T) sur le collier extérieur et d'une clé hexagonale de 5/32 po sur le collier intérieur, desserrer ces deux colliers de fixation. Déplacer la tête de coupe (1) le long de la barre (S) jusqu'à ce que le disque (K) ne touche plus la fente. Replacer les colliers de fixation contre les côtés de la tête (1) de coupe et resserrer (3) les vis d'arrêt.

### 2. Vérification du parallélisme (voir figure 3)

- \* Le chariot (4) de transport doit se déplacer parallèlement au plan du disque (K).
- \* Placer une équerre contre la butée arrière, en léger contact avec le disque (K). La surface du disque doit être parallèle à l'équerre, c'est-à-dire sans jeu entre le disque et l'équerre à l'avant comme à l'arrière du disque. Ensuite, en maintenant bien l'équerre, effectuer un chariotage d'avant en arrière. Le disque doit rester parallèle à l'équerre, en léger contact sur toute sa course. Si le disque ne reste pas en contact avec l'équerre, le réglage du parallélisme doit être effectué.

#### Réglage du parallélisme

- \* Le parallélisme du chariot se règle en déplaçant les rails sur lesquels il se déplace. Les trous de montage du bac comportent des fentes qui permettent ce réglage.
- \* Commencer par aligner le rail intérieur. Desserrer les quatre (6) fixations de 1/4 po-20 (clés de 7/16 po) et positionner les deux (2) rails (R) de manière à permettre leur libre mouvement. Déplacer l'extrémité (les extrémités) du rail jusqu'à ce que l'équerre affleure le disque, comme décrit ci-dessus. Serrer les fixations de ce rail et révéifier l'alignement. Une fois l'alignement terminé, effectuer le chariotage d'avant en arrière pour placer le second rail parallèlement au premier. Serrer les deux autres fixations.

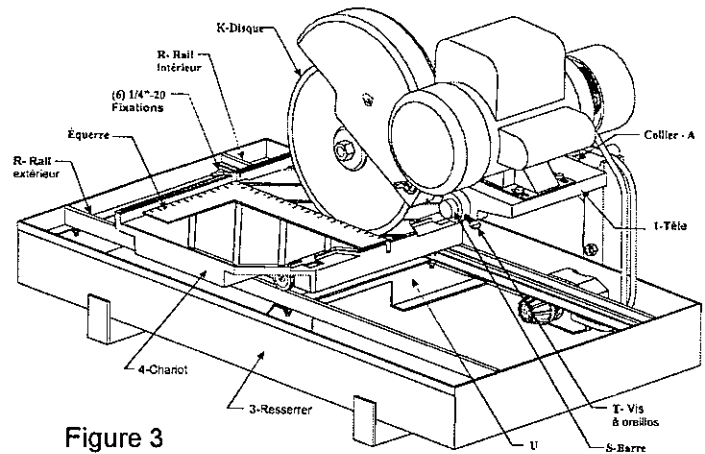

Figure 3

## 9 Montage de la roue à profiler

Voir la figure 1

La scie **Tilematic** est conçue pour être utilisée avec une roue à profiler, telle que le modèle 621081 ou 621082.

- Relever la protection de disque. Enlever l'écrou de tige et le flasque extérieur. Enlever le disque de la scie à tuiles et carreaux, s'il a été installé. (Si nécessaire, se reporter à « Barre de blocage réglable », à la section 5)
- Installer la roue à profiler sur l'arbre fuselé, contre le flasque intérieur, surface de travail à l'extérieur.
- Fixer en place en inversant le flasque extérieur et en serrant l'écrou de tige. Rabaisser la protection de disque (J) par-dessus la roue.
- Positionner le matériau à profiler :
  1. Placer le bord de la pièce à mettre en forme parallèlement à la roue.
  2. Placer le matériau sous la roue. Tirer le chariot de transport (4) avec le matériau du dessous de la roue afin de régler la hauteur de coupe.
  3. Desserrer le bouton de blocage (C) et abaisser la tête de coupe (1) de manière à ce que la roue touche légèrement le matériau.
  4. Assujettir la tête de coupe (1) en position avec le bouton de blocage (C) pour la coupe.
  5. **Remarque :** Le profilage demande généralement plusieurs passes légères pour produire les meilleurs résultats. Régler plus bas à chaque passe jusqu'à obtention de la profondeur souhaitée.

## 10 Entretien

La scie à tuiles et carreaux **TARGET®** est une machine de construction robuste, conçue pour donner à long terme des performances satisfaisantes. Un simple entretien et des soins quotidiens ajouteront à la durée de vie et à la productivité de cette scie.

Après chaque journée de travail : **NETTOYER LA MACHINE !!**

- \* Arrêter et débrancher la scie avant d'entreprendre l'entretien.

- \* Tenir le dessus du chariot propre et exempt de résidus de coupe. Pour le nettoyer, rincer à grande eau la surface supérieure et les gorges.
- \* Vidanger, nettoyer et remplir le bac fréquemment. Rincer le circuit de refroidissement avec beaucoup d'eau, puis vidanger et remplir le bac.
- \* Si l'eau cesse de s'écouler, vérifier la pompe à eau pour s'assurer du libre mouvement de l'arbre et du rotor. Voir la section **PROCÉDURE DE DÉPANNAGE DE LA POMPE À EAU**.
- \* Il est toujours bon de prendre l'habitude de nettoyer la scie à tuiles et carreaux après chaque journée d'utilisation. Vidanger l'eau et nettoyer le bac. Nettoyer les rails. Avant le remisage, il est sage d'enduire les rails ou de les vaporiser avec une huile soluble à l'eau (WD-40 ou équivalente).



Confier toute réparation uniquement au concessionnaire agréé.

**12**

## Réparations

Nous exécutons toutes les réparations dans les meilleurs délais possibles et aux prix les plus bas. (Voir la première page pour adresses et numéros de téléphone). Contactez votre fournisseur **TARGET** agréé pour entretien et réparations.

**13**

## Pièces de rechange

Pour recevoir les pièces rapidement et éviter toute perte de temps, il est essentiel de reprendre les données qui figurent sur la plaquette signalétique fixée sur la machine et la référence de la pièce lors de chaque commande.

## NOTES:

**11**

### Pompe à eau, procédure de dépannage

Si l'eau cesse de s'écouler,

1. Arrêter de scier, puis
2. Débrancher la fiche mâle de la prise, puis
3. Déposer la pompe, puis
4. Rincer à contre-courant.

Le rinçage à contre-courant consiste à forcer l'eau à entrer dans l'orifice de refoulement de la pompe et à en ressortir par le tamis. La plupart du temps, cette procédure est efficace et la pompe peut être remise en service (voir figure ci-dessous).

Si ce rinçage n'a aucun effet, enlever le tamis et tourner le rotor à la main, chercher les impuretés ou matériaux étrangers dans la cavité du rotor et rincer pour les chasser.

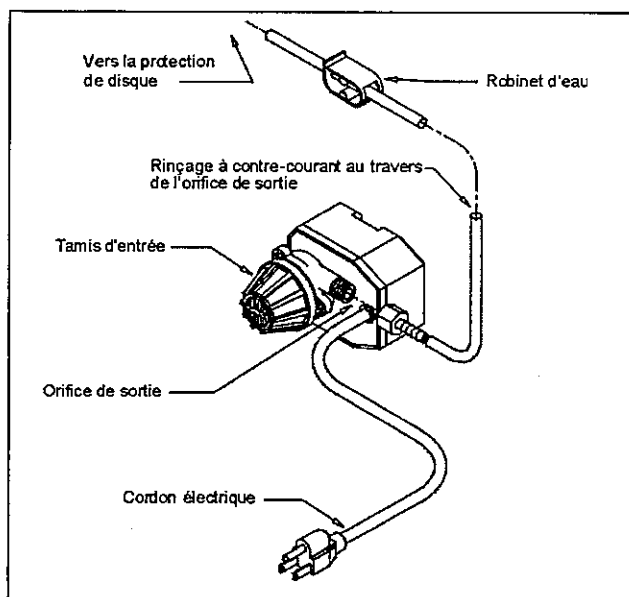

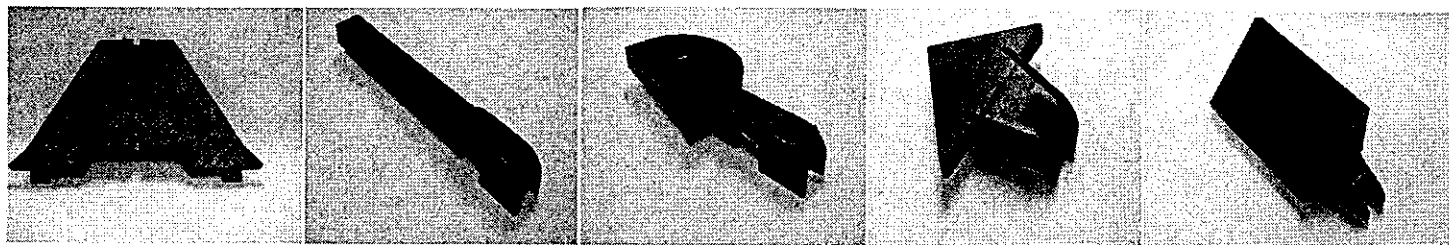

EXTENSION  
169805

RIP GUIDE  
169887

PROTRACTOR  
169872

DUAL 45  
169871

BULLNOSE  
169870

**RALLONGE : P/N 169805** - La rallonge donne une longueur de support supplémentaire au chariot du convoyeur. L'utiliser pour couper des tuiles ou carreaux qui dépassent de l'avant du chariot de base. Elle s'encliquette dans les fentes correspondantes du chariot en polymère. Pour l'enlever, il suffit de pousser la patte vers le haut à l'opposé du chariot et de l'articulation pour la libérer.

**GUIDE DE REFEND : P/N 169887** - Le guide de refend est un accessoire standard fourni avec chaque scie à tuiles et carreaux. Il sert à assurer une position répétée pour des coupes de refend en attendant d'être repositionné. Ce guide se fixe sur la butée arrière usinée du chariot de transport.

**RAPPORTEUR RÉGLABLE : P/N 169872** - Le rapporteur peut servir pour les coupes de refend à des angles connus. Il se fixe sur la butée arrière.

**GUIDE-ÉQUERRE : P/N 169871** - C'est un onglet non réglable utilisé pour positionner rapidement le carreau à 45 degrés sur le côté gauche ou droit. Il sert souvent pour des coupes de refend en diagonale répétées. Il se fixe sur la butée arrière.

**GUIDE D'ASSEMBLAGE À ONGLET, BORD ARRONDI : P/N 169870** - C'est un guide fixe qui permet de positionner le carreau pour une coupe en onglet de 45 degrés. Il se fixe sur la butée arrière.

**PORTE-SCIE PLIANT : P/N 051041** - Ce porte-scie monobloc stable permet de mettre la scie à tuiles et carreaux **TARGET®** debout pour faciliter le travail. Il se plie à plat de façon commode pour le remisage et le transport.

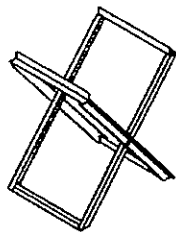

FOLDING STAND  
051041

*Les instructions d'utilisation et celles qui concernent les pièces de rechange sont données à titre indicatif uniquement et ne nous engageant aucunement. Dans le cadre de notre politique d'amélioration de la qualité de nos produits, nous nous réservons le droit d'opérer toutes les modifications techniques nécessaires sans préavis.*



**Le fabricant n'accepte aucune responsabilité causée par une mauvaise utilisation ou des modifications**



## ¡SEGURIDAD ANTE TODO!



# ADVERTENCIAS HACER y NO HACER



**ADVERTENCIA: EL NO RESPETAR ESTAS ADVERTENCIAS E INSTRUCCIONES DE OPERACION PUEDE PROVOCAR GRAVES LESIONES O LA MUERTE.**

## HACER

- SI lea todo el manual antes de manejar esta máquina. Entienda todas las advertencias, instrucciones y controles.
- SI mantenga siempre las protecciones en su lugar y en buenas condiciones.
- SI siempre use protecciones aprobadas para los oídos, ojos, cabeza y respiración.
- SI lea y entienda todas las advertencias e instrucciones sobre la máquina.
- SI lea y entienda las definiciones de los símbolos que aparecen en este manual.
- SI mantenga todas las partes de su cuerpo alejadas de la hoja y de todas las piezas móviles.
- SI aprenda cómo parar la máquina rápidamente en caso de emergencia.
- SI ponga el interruptor en la posición OFF antes de corectarlo a la fuente de poda.
- SI verifique que la hoja, las bridas y los ejes no estén dañados antes de instalar la hoja.
- SI usar el tamaño de brida de hoja que se muestra para cada tamaño de hoja.
- SI use sólo discos diamantados con núcleo de acero fabricados específicamente para cortadoras de concreto.
- SI usar el tamaño de brida de hoja que se muestra para cada tamaño de hoja.
- SI utilice hojas abrasivas, o bien, hojas diamantadas con centro de acero fabricadas para utilización en sierras para albañilería. Verifique la velocidad comprobando las rpm del eje de la hoja y el diámetro de las poleas.
- SI verifique la configuración del motor de la sierra, comprobando la velocidad (rpm) del eje de la hoja y los diámetros de las poleas.
- SI lea toda la literatura e instrucciones de seguridad que acompañan a la hoja utilizada con esta máquina.
- SI inspeccione cuidadosamente cada hoja antes de usarla. Si se observan señales de daño o desgaste poco común, NO USE LA HOJA.
- SI instale la hoja firmemente. Apriete la tuerca del eje con un aprietatuercas.
- SI asegúrese que la hoja y las bridas estén limpias y libres de tierra y suciedad antes de instalar la hoja en la sierra.
- SI utilice la hoja correcta para el tipo de trabajo que se vaya a ejecutar. En caso de dudas, consultar con el fabricante de la hoja.
- SI tenga cuidado y siga las instrucciones cuando cargue y descargue la máquina.
- SI maneje esta máquina solamente en lugares bien ventilados.
- SI Indique a las personas dónde situarse mientras la máquina está funcionando.
- SI establezca un programa de entrenamiento para todos los operadores de esta máquina.
- SI despeje el lugar de trabajo de personas innecesarias. No permita que nadie se sitúe delante o detrás de la hoja mientras el motor está funcionando.
- SI asegúrese que la hoja no esté haciendo contacto con ninguna cosa antes de arrancar el motor.
- SI tenga cuidado al levantar y transportar esta máquina.
- SI siempre amarre bien la máquina cuando la transporte.
- SI sea cuidadoso y siga las intrucciones al instalar o transportar la máquina.
- SI deje que todos los trabajos de mantenimiento los haga personal especializado.
- SI asegúrese de enchufar las máquinas eléctricas a un circuito debidamente conectado a tierra.
- SI asegúrese que los cordones eléctricos sean del tamaño correcto y estén en buenas condiciones.
- SI sujete bien el material que está cortando.
- SI limpie la bandeja de agua frecuentemente.
- SI antes de instalar la hoja, verifique que el agujero del eje de la hoja coincida con el eje portaherramienta de la máquina.
- SI siempre buscar si hay cables eléctricos subterráneos antes de aserrar. En caso de dudas, llamar a la empresa de electricidad local.
- SI limpie la máquina diariamente.
- SI cumpla con el reglamento eléctrico de su localidad.
- SI tenga en cuenta el medio ambiente de la zona de trabajo. No exponga útiles eléctricos a la lluvia. no use útiles eléctricos en lugares húmedos.
- SI sea cuidadoso para evitar golpes eléctricos. Evite el contacto corporal con las superficies conectadas a tierra de protección (como tuberías, radiadores, refrigeradores, etc.).
- SI use el voltaje correcto y un cable de extensión adecuado. Nunca transporte la herramienta colgando del cable y nunca tire del cable para desenchufarlo. Aleje el cable del calor, aceite y de las aristas filudas.
- SI desenchufe los equipos cuando no los usa, antes de hacer mantenimiento y al cambiar accesorios.
- SI limpie y efectúe un mantenimiento cuidadoso para obtener un rendimiento mejor y más seguro. Siga las instrucciones al cambiar accesorios. Revise los cables del equipo con frecuencia y, si hay daños, hágalos reparar por un servicio autorizado.
- SI sólo corte en línea recta.
- SI sólo corte tan profundamente como las especificaciones del trabajo lo requieren.
- SI siempre entregar un ejemplar de este manual al usuario del equipo. Si se necesitan ejemplares adicionales, llamar SIN CARGO al 1-800-288-5040.

## ¡SEGURIDAD ANTE TODO!



# ADVERTENCIAS HACER y NO HACER



**ADVERTENCIA: EL NO RESPETAR ESTAS ADVERTENCIAS E INSTRUCCIONES DE OPERACION PUEDE PROVOCAR GRAVES LESIONES O LA MUERTE.**

## NO HACER

- NO haga funcionar esta máquina sin antes haber leído y entendido este manual.
- NO maneje esta máquina sin tener la protección de la hoja u otras protecciones instaladas en su lugar.
- NO se sitúe detrás del paso de la hoja mientras el motor está funcionando.
- NO deje esta máquina desatendida mientras el motor está funcionando.
- NO maneje esta máquina si está cansado o fatigado.
- NO usar esta sierra para hacer cortes en húmedo.
- NO utilice una hoja de corte húmedo sin tener el suministro adecuado de agua.
- NO sobrepase la velocidad máxima indicada para cada tamaño de hoja. El exceso de velocidad puede causar la rotura de la hoja.
- NO trabaje con la máquina si tiene dudas sobre su funcionamiento u operación.
- NO utilice equipos u hojas que estén dañados.
- NO toque ni trate de parar con las manos una hoja en movimiento.
- NO incline, atasque, encaje o tuerza la hoja en el corte.
- NO transporte una máquina de corte con la hoja instalada.
- NO use un disco que haya sufrido un golpe o caída.
- NO use discos con puntas de carburo.
- NO utilice discos abrasivos con agua convencionales.
- NO toque una hoja diamantada de corte en seco inmediatamente después de usarla. Estas hojas se demoran varios minutos en enfriarse después de cada corte.
- NO use bridas de hojas que estén dañadas o desgastadas.
- NO permita que nadie se acerque a la máquina durante la puesta en marcha o mientras la máquina está funcionando.
- NO maneje esta máquina en un lugar encerrado a menos que tenga buena ventilación.
- NO maneje esta máquina cerca de ningún objeto que sea inflamable. Las chispas podrían causar un incendio o una explosión.
- NO permita que la hoja sobresalga más de 180 grados del protector.
- NO maneje esta máquina sin el protector de la correa o de la hoja.
- NO maneje esta sierra sin estar capacitado para hacerlo.
- NO utilice una hoja que se ha sobrecalentado (el núcleo tiene un color azulado).
- NO atasque el material contra la hoja.
- NO esmerile con el costado de la hoja.
- NO deje los cordones eléctricos en o cerca del agua.
- NO deje la máquina sola con el motor encendido.
- NO cambie el motor por alguno que no tenga una conexión especial de tierra de seguridad.
- NO maneje la sierra si está bajo la influencia de drogas o bebidas alcohólicas.

\*\*\*\*\*

**Esta sierra fue diseñada para ciertas aplicaciones solamente. NO la modifique ni utilice para ninguna otra aplicación salvo aquéllas para las cuales fue diseñada. En caso de dudas respecto a su aplicación, NO use la sierra sin antes haber consultado por escrito a Diamant Boart, Inc. y haber recibido nuestras indicaciones.**

**Diamant Boart, Inc.  
17400 West 119th Street  
Olathe, Kansas 66061  
In USA 1-800-288-5040**

# FIGURA 1

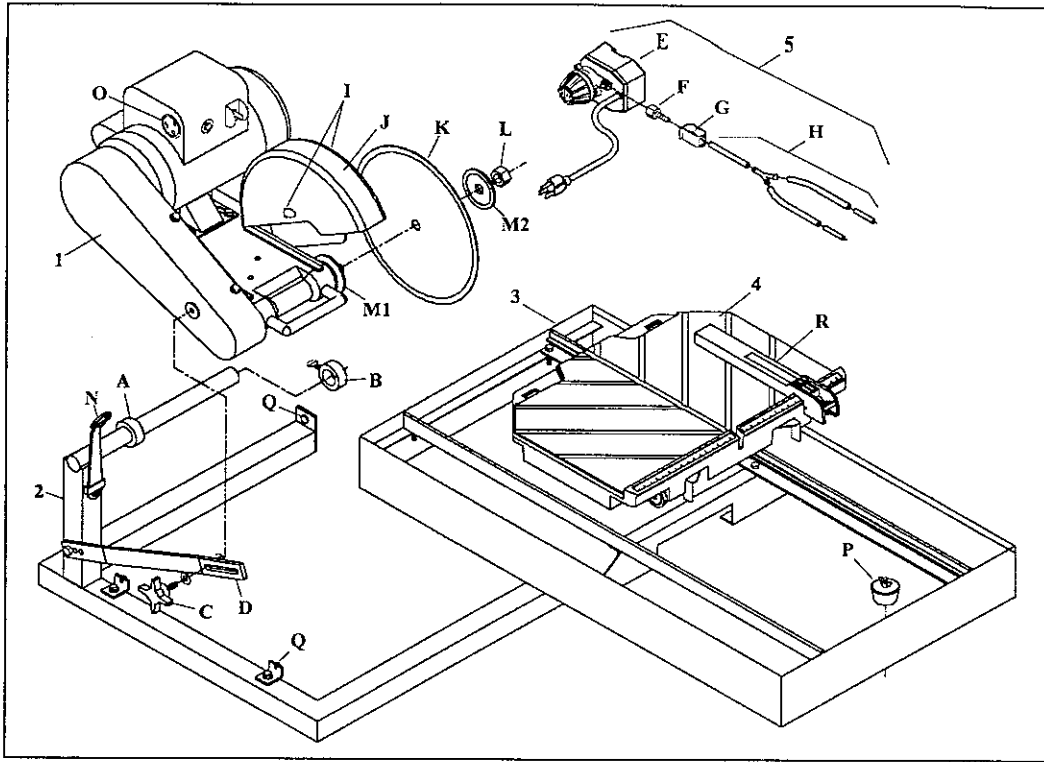

- |  |  |
|--|--|
| <ul style="list-style-type: none"> <li>A. Collar de fijación - Fijo</li> <li>B. Collar de fijación - Suelto</li> <li>C. Perilla de Traba</li> <li>D. Barra de Fijación</li> <li>E. Bomba de Agua</li> <li>F. Lengüeta de Manguera</li> <li>G. Válvula de Agua</li> <li>H. Conjunto de Tubería para Agua</li> <li>I. Puertos de la Tubería para Agua</li> <li>J. Protector de la Hoja</li> <li>K. Hoja</li> <li>L. Tuerca del Eje de la Hoja</li> <li>M1. Brida Externa de la Hoja</li> <li>M2. Brida Interno de la Hoja</li> <li>N. Llave</li> <li>O. Receptáculo Eléctrico</li> <li>P. Tapa del Drenaje</li> <li>Q. Guías para el Conjunto de la Bandeja de Agua</li> </ul> | <ul style="list-style-type: none"> <li>1. Pivote Conjunto del Cabezal de Corte; Incluye el Conjunto de Tubería para Agua (H)</li> <li>2. Conjunto del Marco</li> <li>3. Conjunto de la Bandeja de Agua</li> <li>4. Caja del Conjunto del Carro Transportador {Conjunto del Carro (4) y Guía para Corte Longitudinal (R)}</li> <li>5. Caja de la Bomba de Agua y Accesorios {incluye Bomba de Agua (E), Lengüeta de Manguera (F), Válvula de Agua (G), Llave de 15/16" (N), Tapa del Drenaje (P), Perilla de Traba (C) Perilla de enclavamiento con arandelas planas de 5/16" y collar de fijación con tornillo de mariposa (B).</li> </ul> |
|--|--|





OBLIGATORIO



INDICACION  
INFORMACION  
INSTRUCCIONES



ADVERTENCIA



PROHIBICION

Estos avisos le dan consejos  
para su seguridad



Antes de salir de la fábrica, todas las máquina  
son probadas extensivamente.

Siga nuestras instrucciones al pie de la letra y su  
máquina le brindará muchos años de servicio en  
condiciones normales de trabajo.

## 1 Característica

**Uso:** Corte de cualquier clase de azulejo, de hasta 18" (457 mm) de diagonal en un azulejo de 12" x 12" (305 x 305mm) tile.

**Herramientas:** La Guía para el Corte Longitudinal es convencional en todas las sierras para azulejo. Ver los **Accesorios de Corte de Azulejos** en la página 39.

*(Para obtener información sobre la disponibilidad de otros accesorios, póngase en contacto con su proveedor Target.)*

**Capacidad de la Hoja:** Diámetro del Aro Ø 10" (254 mm) -  
Diámetro interno del cilindro 0.625" (15,9 mm).

**Rueda Perfiladora:** Diámetro del Aro Ø 6" (152 mm) -  
Diámetro interno del cilindro 0.625" (15,9 mm).

**Rotación de la Hoja:** Sentido anti-horario  
(CCW, por sus siglas en inglés).

**Profundidad de Corte:**  
3,7" (95 mm) con hoja de 10" (254 mm).

<b>Caballos de fuerza:</b>	1,5	1,5	1
<b>Voltaje:</b>	115	115/230	240
<b>Hertzios:</b>	60	60	50
<b>Amperajes F.L.:</b>	14,6	17,2/8,6	7,2
<b>RPM del Eje de la Hoja:</b>	2760	3880	2750
<b>Peso: lb. (kg.)</b>	105 (48)	110 (50)	102 (46)

**Dimensiones - Longitud x Ancho x Altura:**  
pulgadas 34,2" x 21,2" x 19,8"  
(mm) (914 x 502 x 527)

**Carro Transportador - Longitud x Ancho:**  
pulgadas (mm) 12" x 17,25" (305 x 438)

**Capacidad de Contención de la Bandeja:**  
6,5 galones (24,7 litros)

**Salida de la Bomba de Agua:** 100 galones/hora (378 l/h)



Antes de poner en marcha la máquina, asegúrese de leer todo este manual y familiarícese con el funcionamiento de esta máquina.



El lugar de trabajo debe estar totalmente despejado, bien iluminado y totalmente libre de riesgos para la seguridad.



El operador debe usar ropa protectora adecuada para el trabajo que está realizando.



Toda persona ajena al trabajo debe retirarse del lugar.



Use solamente hojas marcadas con una velocidad máxima de funcionamiento mayor que la velocidad del eje de la hoja.

## 2 Beneficio

- El nuevo y mejorado protector de la hoja ofrece una simplificada instalación y desarmado de la hoja - un máximo de 10" (254 mm) de capacidad de la hoja. El conjunto de la tubería externa para agua es removible para facilitar el mantenimiento.
- 1,5 HP, Fuerza Torsional Elevada (HT, por sus siglas en inglés) de motor de 115V/60/1 en la sierra convencional.
- Protector y escudo de la cinta de tamaño completo.
- La confiable bomba para líquido enfriador, sumergible y de elevado volumen, presenta una toma con pantalla.
- Los cables del motor y de la bomba están montados de manera segura directamente dentro de la carcasa del motor.
- La removible Tapa del Drenaje (P) en el extremo posterior de la bandeja permite un fácil drenaje del líquido enfriador y una pronta limpieza de los residuos. La Bandeja de Agua (3) es removible para facilitar su limpieza.
- El Carro Transportador (4) de rodamiento libre viene alineado de fábrica para ofrecer cortes rectos más uniformes. Dispone de una superficie de trabajo grande con una extensión opcional que encaja a presión que ofrece un espacio de trabajo todavía mayor para cortar baldosas más grandes.
- El Carro dispone de un mecanismo de cierre único que lo mantiene con seguridad en su lugar mientras permite que se desplace libremente sobre sus ruedas de soporte resistentes de acero.
- La Guía de Serrar (R) presenta un sistema de sujeción y liberación. También hay disponibles otros accesorios opcionales con esta función. La guía de regla del carro, altamente visible, asiste en la ubicación precisa de la guía de serrar (R).
- Hace cortes diagonales en baldosas de 305 x 305

mm (12" x 12"). Puede hacer cortes longitudinales de 357 mm (18").

- La bandeja ajustable permite que el operador corte cómodamente el azulejo con una total visión y control del trabajo con un mínimo estiramiento.

### **3 Instalación De La Cortadora**

(See Figura 1)

- Saque todos los artículos de la caja de embalaje e identifique:
  1. El Conjunto del Cabezal de Corte {incluye el Conjunto de Tubería para Agua (H)}.
  2. El Conjunto del Marco (2).
  3. El Conjunto de la Bandeja de Agua (3).
  4. La Caja del Conjunto del Carro Transportador {Conjunto del Carro (4) y Guía para Corte Longitudinal (R)}.
  5. Caja de la Bomba de Agua y Accesorios: {Incluye marcadores de azulejos, Bomba de Agua (E), Lengüeta de Manguera (F), Válvula de Agua (G), Llave de 15/16" (N), Tapa del Drenaje (P), Collar de fijación con tornillo de mariposa (B), perilla de traba (C) y dos arandelas planas de 5/16".
  6. El Sobre del Conjunto del Material Escrito.

**NOTA: Verifique la caja y todo el material de relleno de la caja para detectar piezas sueltas y accesorios opcionales (si fueron pedidos).**

**NOTA: SI ALGUNA DE LAS PIEZAS FALTA O ESTÁ DAÑADA, LLAME A SU DISTRIBUIDOR TARGET PARA QUE LE DEN INSTRUCCIONES. Llame al 1-800-288-5040**

- Coloque el Conjunto del Marco (2) sobre una superficie plana o sobre un soporte doblable Target®.
- Instalar la bandeja de agua (3) entre las cuatro guías (Q) en el bastidor (2). Coloque la bandeja con el tapón de desagüe (P) en el extremo de funcionamiento con los dos tope ubicados en el fondo de la bandeja (3) ahorquillando la pata delantera del bastidor. La bandeja de agua (3) debe deslizarse libremente en las guías (Q) con muy poco movimiento lateral. Ajustar según sea necesario.

#### **Instalación del Conjunto del Carro (4):**

Instale el Conjunto del Carro (4) con el tope trasero en el extremo de operación.

1. Si el Carro está equipado con cierres de carril, compruebe si ambos cierres están en la posición abierta antes de poner el carro en los carriles.
2. Ponga el carro sobre la sierra de forma que las cuatro ruedas estén en los carriles y que se desplace libremente de un lado a otro.
3. Fije los cierres si desea mantener el Carro en los carriles. Si los cierres están sueltos o demasiado tensos contra los carriles, pueden ajustarse doblando

con cuidado el área de enclavamiento de los cierres.

#### **Cómo se instala la Guía de Serrar en el Carro**

1. Deslice la Guía de Serrar (R) sobre el tope trasero de carro desde cualquiera de los lados.
2. Coloque la Guía de Serrar deslizándola en la posición deseada a lo largo del tope trasero reglado del extremo delantero de la mesa de corte.
3. Cuando se encuentre en la posición deseada, baje el cierre de mariposa hasta que la Guía de Serrar se encuentre firmemente situada en su lugar.

Nota: El cierre de mariposa sujetará el accesorio con firmeza en su lugar sin usar todo su desplazamiento. El enclavamiento innecesario con el cierre de mariposa podría hacer que se levante el extremo del accesorio de la superficie de la mesa de trabajo. El movimiento adicional se ha diseñado considerando el desgaste a largo plazo que se pueda experimentar.

4. Después de colocar la Guía de Serrar (R) para hacer el corte deseado, coloque el material al ras contra la guía de serrar y el carril de medición. La Guía de Serrar se puede usar para realizar cortes rectos de 90° desde los lados derecho o izquierdo.

#### **Instale el Conjunto del Cabezal de Corte (1):**

1. Deslice el conjunto del cabezal de corte pivotante (1) dentro de la barra pivotante, contra el collar de fijación interno (A). El collar de fijación ha sido pre-establecido en fábrica para alinear la hoja con la ranura en el centro del carro; el mismo puede ser ajustado si es necesario.
2. Inserte la Perilla de Enclavamiento (C) con una arandela plana de 5/16" a través de la Barra de Fijación (D) ranurada en el agujero del protector de la correa. Esto se usa para fijar la profundidad de corte de la hoja.
3. Instale el collar de fijación (B) contra el lado opuesto del cabezal de pivote y cierre el tornillo de mariposa.

#### **Armado del Conjunto de la Bomba de Agua (5):**

1. Saque la Bomba de Agua (E), la Lengüeta de Manguera (F), la Válvula de Control del Agua (G) y el Conjunto de Tubería para Agua (H) de su caja. Ensarte la Lengüeta de Manguera (F) en la salida de la bomba de agua; apriete con la mano.
2. Deslice la Válvula de Control (G) sobre la tubería flexible de plástico y empuje el extremo abierto sobre la Lengüeta de Manguera (F).
3. Coloque el Conjunto de la Bomba de Agua (5) en el extremo profundo de la bandeja por debajo del protector de la cinta. **Nota: La pantalla de la toma de la bomba de agua debe estar sumergida de manera que pueda recoger apropiadamente el agua.**

4. Ubique el Conjunto de la Tubería para Agua (H) detrás del Protector de la Hoja (J) y coloque las dos mangueras de plástico de 1/4" dentro de los Puertos (I) al lado del protector de hoja (J). Para prevenir interferencia con el movimiento total del carro, se recomienda que la tubería y el cable eléctrico salgan de la parte posterior a través del área indentada de la bandeja.
5. Inserte la tapa macho dentro del Receptáculo (O) del motor. La Bomba de Agua (E) arrancará cuando se encienda el motor. Para cortes en seco, la bomba de agua debería ser desenchufada o sacada para evitar que la misma se dañe.

**NOTA: EL ENCHUFE DE LA BOMBA DE AGUA DEL MOTOR NO SE DEBE USAR COMO UN ENCHUFE DE CONVENIENCIA PARA USOS MÚLTIPLES. SÓLO SE DEBE USAR PARA CONECTAR LA BOMBA DE AGUA PROPORCIONADA.**

### **NORMAS DE SEGURIDAD Y MANTENIMIENTO DE LA BOMBA DE AGUA**



Conecte siempre el cable de alimentación de la sierra a un enchufe GFCI siempre que la use. Si no dispone de un enchufe GFCI, use un enchufe del tipo GFCI conectado a una toma de contacto con la puesta a tierra apropiada. No use ningún adaptador de enchufe temporal.

- La bomba de agua está equipada con un enchufe eléctrico puesto a tierra para reducir el riesgo de una posible sacudida. Tenga cuidado de conectarlo a un receptáculo debidamente puesto a tierra.
- No saque nunca la bomba de agua fuera del agua mientras esté enchufada.
- **NUNCA** use la bomba de agua para bombear otro líquido que no sea agua.
- No efectúe nunca el servicio de la bomba mientras esté enchufada.
- No deje nunca que la bomba opere en seco. La bomba se auto-refrigera bombeando agua. Si se usa en seco puede ocasionar averías en la bomba
- Haga un mantenimiento regular y elimine los fragmentos que se acumulen en la pantalla de admisión.
- Compruebe si el cable de alimentación tiene cortes o deshilachados y no trate nunca de alterar el cable de alimentación de ninguna forma.

### **Instale la Hoja de Corte:**



Siempre fije la Perilla del Motor en la posición de APAGADO ("OFF") antes de montar la hoja.

1. Asegúrese de usar la hoja correcta para el material que está siendo cortado. Por ejemplo, existen disponibles hojas para cortar materiales tales como azulejos para paredes, losas de cantera, mármol, pizarra y materiales duros similares. Para obtener los mejores resultados, siempre use hojas diamantadas genuinas TARGET®. Póngase en

contacto con su proveedor más cercano para seleccionar la hoja correcta para sus necesidades específicas de corte.

2. Rote el Protector de la Hoja (J) completamente hacia arriba, apretando la tuerca mariposa, de ser necesario, para sostenerlo en la posición totalmente elevada.
3. Saque la Tuerca del Eje de la Hoja (L) y la Brida Externa de la Hoja (M2).
4. Verifique la rotación anti-horaria (CCW) de la hoja e instálela en el eje del portaherramientas.



**La dirección de la rotación es indicada por medio de una flecha en un costado de la hoja.**

**Asegúrese que las superficies de contacto de la hoja estén limpias.**

5. Instale la brida externa (M2) con el diámetro grande contra la hoja (K). Apriete la Tuerca del Eje de la Hoja (L) con la Llave (N) de 15/16" que se proporciona.
6. Descienda el Protector de la Hoja (J) y vuelva a apretar la tuerca mariposa para sostener de manera segura el protector en su sitio.

- Instale la Tapa del Drenaje (P) dentro de la parte posterior de la bandeja y llénela con agua limpia hasta que el filtro de la toma de la bomba de agua esté cubierto; aproximadamente 6,5 galones (25 litros).
- Ajuste el Conjunto de Bandeja (3) para acomodar el tamaño del azulejo a ser cortado y para obtener la posición más cómoda para el operador.

1. Cuando corte unidades de azulejo más pequeñas, ajuste la bandeja completamente hasta la parte posterior. El operador tiene una completa visión y control del trabajo con mínima extensión.
2. Para cortar unidades de tamaño intermedio, tales como azulejos de 8" ó de 10", la bandeja puede ser colocada en algún lugar entre las posiciones máximas hacia adelante o hacia atrás.
3. Cuando corte unidades más grandes, la bandeja debe ser movida a la máxima posición hacia adelante, dando así al operador la mejor y más cómoda posición, incluso cuando corte unidades de 12" x 12" ó más grandes.

**4**

### **Instrucciones De Operación**



**ADVERTENCIA:** Lea todo el Procedimiento Operativo antes de hacer funcionar su sierra para azulejos.



**ADVERTENCIA:** Tenga en cuenta las condiciones de trabajo desde el punto de vista de la salud y la seguridad.



**Siempre preste extremo cuidado y atención a la preparación de la máquina antes de arrancarla.**



Saque todas las llaves y herramientas de la máquina.



Siempre mantenga el protector en su lugar.

- Llene la Bandeja (3) con suficiente agua para sumergir completamente la pantalla de la bomba de agua. Se requieren aproximadamente 6-1/2 galones (25 litros) para llenar la Bandeja.
- Antes de conectar el cable eléctrico:
  - \* Verifique la tuerca (L) del portaherramientas para asegurarse que esté bien apretada y que la hoja (K) rote libremente.



**ADVERTENCIA:** Verifique que la perilla de ENCENDIDO/APAGADO ("ON/OFF") esté en la posición de APAGADO ("OFF"). Luego conecte el cable eléctrico a un tomacorriente del voltaje correcto, conectado apropiadamente a tierra. Vea los requerimientos de energía en la calcomanía que está cerca del cable eléctrico. De ser necesario, use el cable prolongador de tres (3) conductores del tamaño correcto para evitar la excesiva caída del voltaje. Refiérase a la tabla de los Cables Prolongadores Recomendados, en la página 36.



- Gire la perilla a la posición de ENCENDIDO ("ON"). La hoja debería girar en sentido anti-horario cuando se mire el costado del protector de la hoja. La bomba de agua arrancará automáticamente cuando arranque el motor. El ajuste de la provisión de agua puede ser hecho por medio de la Válvula de Control (G).
- Siga las recomendaciones del fabricante de la hoja para realizar cortes en seco o húmedos. Las hojas para corte húmedo pueden ser dañadas o destruidas si no hay suficiente agua. Solamente las hojas específicamente diseñadas para cortes en seco pueden ser usadas sin enfriador.



La provisión de agua debería ser adecuada, con agua fluyendo a ambos lados de la hoja. Mantenga el agua limpia y asegúrese que EL NIVEL DE AGUA ESTE SIEMPRE POR ENCIMA DE LA TOMA DE LA BOMBA. ¡No haga funcionar la bomba de agua en seco! Desenchúfela para cortes en seco.

- Para cortes rectos, posicione el azulejo en forma encuadrada contra el borde posterior del carro transportador. Mantenga el carro limpio y libre de cortes. La guía convencional para corte longitudinal es usada.
- Mueva lenta y cuidadosamente el carro transportador hasta que la hoja esté en contacto con el azulejo. La hoja necesita una oportunidad para "forzar" o "desgastar" levemente. Puede llevar hasta cerca de diez cortes el abrir una nueva hoja para obtener un mejor corte.

5

### Barra de fijación ajustable con protección de enlace de profundidad

Ver la figura 2, página 16

Una barra ajustable (ítem 28), permite variar la profundidad de corte del disco al cambiar de diámetro de disco. Esta barra tiene tres (3) orificios en el extremo inferior. Sirven como topes para la profundidad de corte que, al usarlos con el diámetro correcto de disco, impiden que el carro de corte sea tocado por el disco 10, 8 y 6.

- 10 - El orificio inferior se usa con discos o muelas de perfilado de diámetro 10".
- 8 - El orificio central sirve para discos de diámetro 8".
- 6 - El orificio superior se usa con discos de diámetro 6".

El Tilematic se entrega con el posicionamiento estándar para una hoja de 10" de diámetro. Para cambiar el posicionamiento, localice el tornillo de casquete (29) que se usa como pivote, luego afloje y quite la Tuerca de Fijación (31). Ponga la Barra de Fijación (28) en el agujero apropiado. Apriete las piezas de sujeción de modo que la Barra de Fijación (28) pueda pivotar libremente. Compruebe el posicionamiento aflojando la Perilla (32) y bajando la cabeza sobre la ranura de la mesa. El segmento de la hoja debe estar debajo de la superficie de la mesa, pero sin cortar sobre la mesa.

6

### Protector Térmico - Rearmado Manual

El motor está equipado con un botón de reajuste manual de la protección contra sobrecargas. Si el motor se sobrecalienta, el botón rojo de reajuste "saltará" para abrir el circuito del motor, parando el motor y la bomba de agua. Si ocurre eso, la perilla de ENCENDIDO/APAGADO ("ON/OFF") debe ser fijada en la posición de APAGADO ("OFF"). Después que el motor se enfríe, apriete hacia adentro el botón de reajuste. Cuando permanece adentro, el motor puede volver a arrancarse.

7

### Cables De Extensión



El buen desempeño del motor depende del voltaje apropiado. Los cables prolongadores que son demasiado largos y/o demasiado pequeños en calibre del cable reducen el voltaje al motor bajo carga. Use cables prolongadores no más pequeños de lo que se indica a continuación.

MOTOR HP RPM	AMPERAJE F.L.		Cable de 50'		Cable de 75'		Cable de 100'	
	115V	230V	115V	230V	115V	230V	115V	230V
1-1/2 1725	14.6		#12		#10		#8	
1-1/2 3450	17.2	8.6	#10	#14	#10	#14	#8	#14
1 1425		7.2		#14		#14		#14

Su sierra para azulejos **Tilematic** es armada y alineada en fábrica antes de su envío para asegurar cortes precisos cuando su sierra le es entregada. Sin embargo, como **TARGET®** no puede controlar la manipulación ruda durante el envío, se sugiere que se verifique la alineación. Si se encuentra que la sierra necesita ajustes, refiérase a la(s) sección(es) apropiada(s) de más abajo.

Hay dos verificaciones básicas de la alineación para la **Tilematic** y cualquier ajuste hecho debe seguir estos procedimientos para asegurar que la unidad funcione libremente.

Herramientas requeridas para el ajuste: Escuadra de Carpintero, dos (2) llaves de 7/16", y llave hexagonal de 5/32".

### 1. Verifique la Alineación en la Ranura

- \* La hoja (K) debería estar centrada en la ranura del carro transportador (4).
- \* Arme su sierra como se describe más arriba y mueva el carro transportador de ida y de vuelta desde el frente hasta la parte posterior de la bandeja (3). Si la hoja (K) entra en contacto con cualquiera de los costados de la ranura, se debe efectuar el Ajuste de la Ubicación del Cabezal de Corte. (Ver Ilustración).

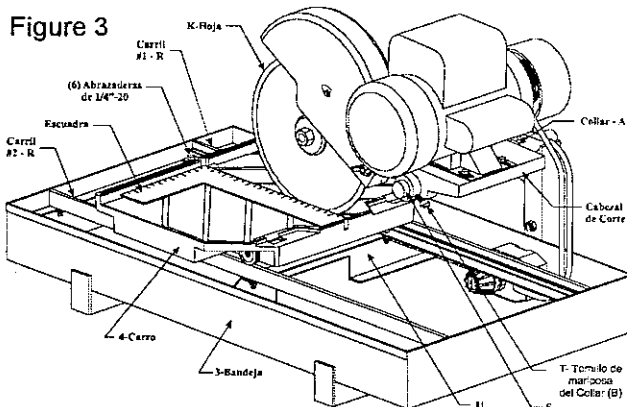

### Ajuste de la Ubicación del Cabezal de Corte

(Fig 1 & 3)

- \* El Conjunto de Cabezal de Corte está situado entre los Collares de Fijación (A-B). Usando el tornillo de mariposa del collar externo y una llave hexagonal de 5/32" para el interno, afloje estos dos collares. Mueva el Conjunto de Cabezal a lo largo de la barra hasta que la hoja deje de hacer contacto con la ranura. Vuelva a poner los collares de fijación contra los lados del Cabezal de Corte y reapriete los tornillos de fijación

### 2. Verifique la Alineación Paralela (Fig. 3)

- \* El carro (4) transportador debería viajar en forma paralela al plano de la hoja (K).
- \* Coloque una regla de escuadría contra el tope de detención, ligeramente en contacto con la hoja (K). La superficie de la hoja debería estar paralela a la

escuadra; es decir, sin espacio entre la hoja y la escuadra, ya sea en el borde frontal o posterior de la hoja. Luego, sosteniendo firmemente la escuadra, haga que el carro recorra su trayectoria de lado a lado. La hoja debería permanecer paralela a la escuadra, quedando en ligero contacto con ella a lo largo de todo su recorrido. Si la hoja no permanece en contacto con la escuadra, se debe realizar la Alineación Paralela.

### Alineación Paralela

- \* La trayectoria paralela del carro puede ser ajustada moviendo los carriles sobre los cuales se mueve el carro. Los agujeros de montaje de la bandeja están ranurados para acomodar este ajuste.
- \* Alinee primero el carril interno. Afloje las cuatro (4) abrazaderas de 1/4"-20 (llaves de 7/16") localizando los dos (2) carriles (R) de manera que ambos carriles estén libres para moverse. Mueva el(los) extremo(s) del carril hasta que la escuadra esté nivelada con la hoja, tal como se describe más arriba. Apriete las abrazaderas de este carril y vuelva a verificar la alineación. Una vez que se ha realizado la alineación, mueva el carro de lado a lado para localizar el segundo carril paralelo al primero. Apriete las dos abrazaderas restantes.

Ver la figura 1

El **Tilematic** está diseñado para ser usado con una Rueda Perfiladora **TARGET®** de 6", tal como la P/N 621081 y 621082.

- Eleve el protector de la hoja (J). Saque la tuerca del portaherramienta y la brida externa. Saque la hoja de la sierra para azulejos si se ha instalado una. Consulte la Sección 5, Barra de Fijación Ajustable, si fuera necesario.
- Instale la rueda perfiladora sobre el eje del portaherramientas, contra la brida externa y con la superficie de trabajo hacia afuera.
- Asegúrela en su lugar, revirtiendo la brida externa y apretando la tuerca del portaherramientas. Descienda el protector de la hoja (J) hacia atrás sobre la rueda perfiladora.
- Ubique el material para el perfilado:
  1. Coloque el borde de la pieza a la que se dará forma en posición paralela a la rueda.
  2. Ubique el material bajo la rueda. Estire el Carro Transportador (4) con el material de bajo de la rueda para fijar la altura apropiada de corte.
  3. Afloje la Perilla de Traba (C) y descienda el Cabezal de Corte (1) de manera que la rueda esté en ligero contacto con el material.
  4. Asegure el Cabezal de Corte (1) en posición con la Perilla de Traba (C) para el corte.

**Nota:** El perfilado usualmente lleva varias pasadas para producir los mejores resultados. Fije en una posición más baja cada vez hasta que se haya alcanzado la profundidad deseada.

## 10 Instrucciones de Mantenimiento



Antes de efectuar cualquier mantenimiento, **SIEMPRE** coloque la máquina en una superficie plana con el motor **APAGADO** y desconecte la energía eléctrica. ¡Deje que la máquina se enfríe!

Su sierra para azulejos **TARGET<sup>MR</sup>** es una máquina de robusta construcción, diseñada para proporcionar un largo y satisfactorio desempeño. El simple mantenimiento y cuidado diario le añadirá vida útil y productividad a su sierra.

Después de cada jornada de uso: **¡LIMPIE LA MAQUINA!**

- Apague y desenchufe la sierra antes de efectuar cualquier mantenimiento.
- Mantenga la parte superior del carro limpia y despejada para los cortes. Para limpiar, enjuague con agua la superficie y las muescas.
- Drene, limpie y vuelva a llenar la bandeja frecuentemente. Enjuague el sistema de enfriamiento con bastante agua, luego drene y vuelva a llenar la bandeja.
- Si el flujo de agua se detiene, inspeccione la bomba de agua para ver si el eje y el rotor giran libremente. Vea la sección **PROCEDIMIENTO PARA DETECCIÓN DE PROBLEMAS DE LA BOMBA DE AGUA**.
- La limpieza de su sierra para azulejos después de cada jornada de uso siempre es una buena práctica. Drene el agua y limpie la bandeja. Limpie los carriles. Antes de guardarla, es una buena práctica enjuagar o rociar los carriles con aceite soluble en agua (como el WD-40 ó su equivalente).



**Confíe todas las reparaciones a su distribuidor autorizado solamente.**

## 11 En Caso De Problemas Con La Bomba De Agua

Si deja de fluir agua,

1. **Pare de cortar**, luego
2. **Desconecte el enchufe eléctrico del tomacorriente**, luego
3. **Saque la bomba**, luego
4. **Limpie a contracorriente.**

La limpieza a contracorriente se realiza forzando agua dentro de la descarga de la bomba y hacia afuera de la pantalla. La mayoría de las veces, este procedimiento funciona y la bomba puede ser puesta de nuevo en servicio. (Ver la figura 4).

Si la limpieza a contracorriente no funciona, saque el filtro y gire el rotor manualmente, buscando y enjuagando cualquier suciedad u objeto extraño de la cavidad del rotor para liberarla de los mismos.



Figura 4

## 12 Reparaciones

Efectuamos todas las reparaciones en el tiempo más corto posible y a los precios más económicos. (Ver nuestra dirección y números telefónicos en la portada). Comunicarse con el concesionario autorizado **TARGET<sup>MR</sup>** respecto a los trabajos de mantenimiento y reparación.

## 13 Piezas de Repuesto

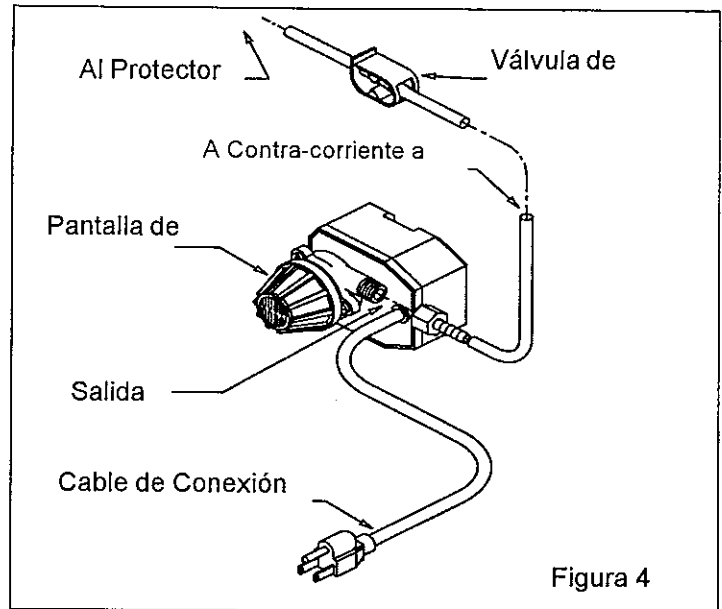
Para la obtención rápida de piezas de repuesto y evitar cualquier pérdida de tiempo, es esencial proporcionar con cada pedido los datos que aparecen en la chapa del fabricante fijada a la máquina, además de los números de pieza de la máquina y la descripción de la pieza a ser reemplazada.

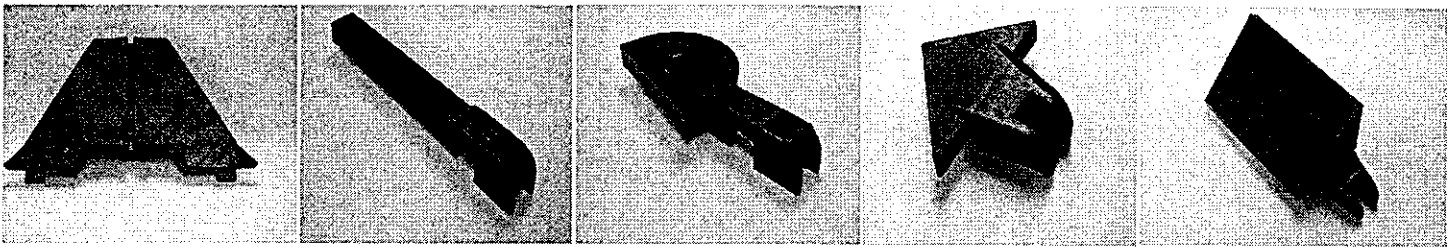

EXTENSION  
169805

RIP GUIDE  
169887

PROTRACTOR  
169872

DUAL 45  
169871

BULLNOSE  
16987

**EXTENSIÓN: P/N 169805** - La extensión añade una mayor longitud de soporte al carro transportador. Debe usarse para cortar una baldosa que sobresalga del extremo delantero del carro básico. Encaja a presión en las ranuras correspondientes del carro de polímero. Para quitar, sólo tiene que empujar la lengüeta hacia afuera y levantar la extensión por su articulación para desconectarla.

**GUIA PARA CORTE LONGITUDINAL: P/N 169887** - La Guía para Corte Longitudinal es un accesorio convencional, proporcionado con cada sierra para azulejos. Es usada para proporcionar una posición repetitiva para cortes longitudinales hasta que sea relocalizada. La Guía para Cortes Longitudinales se abraza a la parada posterior maquinada del carro transportador.

**TRANSPORTADOR DE ANGULOS AJUSTABLE: P/N169872** - El Transportador de Angulos puede ser usado para cortar longitudinalmente ángulos conocidos. El transportador de ángulos se abraza a la parada posterior.

**GUIA DE ANGULOS: P/N 169871** - Esta es una escuadra no ajustable usada para posicionar rápidamente al azulejo a 45 grados, ya sea en el lado izquierdo o en el derecho. Es a menudo usada para repetitivos cortes longitudinales en diagonal. La Guía de Angulos se abraza a la parada posterior.

**GUIA DIAGONAL: P/N 169870** - Esta es una guía fija que posiciona al azulejo para un corte en diagonal a 45 grados. La Guía Diagonal se abraza a la parada posterior.

**SOPORTE DOBLABLE: P/N 051041** - Este soporte estable, de una pieza, hace que la sierra para azulejos **TARGET<sup>MR</sup>** llegue a un nivel de soporte que facilita el trabajo. El soporte se dobla convenientemente y queda plano para facilitar su almacenamiento y transporte.

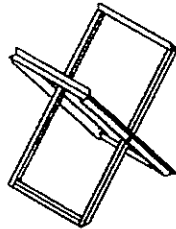

FOLDING STAND  
051041

*Las instrucciones de uso y las piezas de recambio presentadas en este documento son solamente para información y no constituyen obligación ninguna. Como parte de nuestra política de mejoramiento de la calidad de nuestros productos, nos reservamos el derecho de hacer cualquiera y todas las modificaciones técnicas sin previo aviso.*



**¡El fabricante no acepta ninguna responsabilidad por accidentes debidos al uso indebido o modificaciones hechas a la maquina!**



# Diagram 1

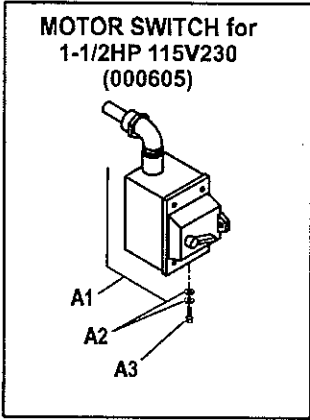

**OUTLET for  
WATER PUMP  
ONLY**

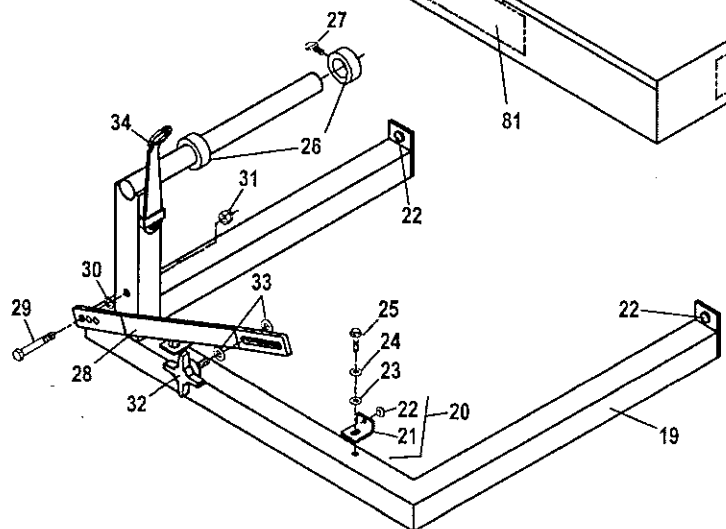
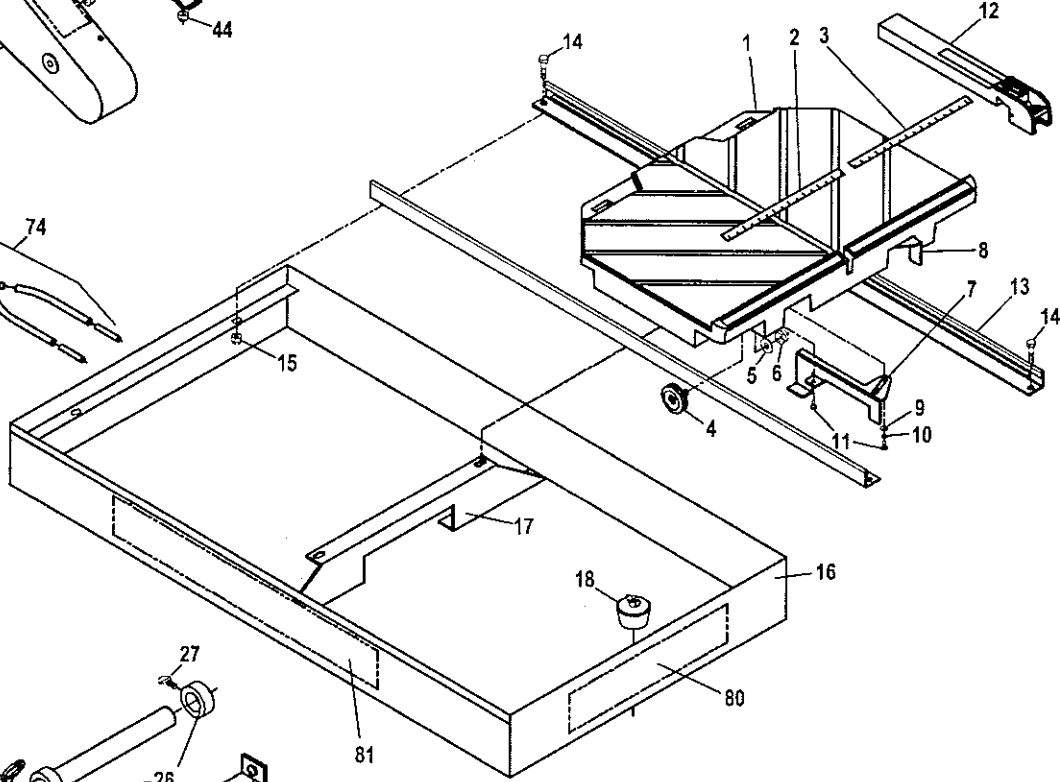
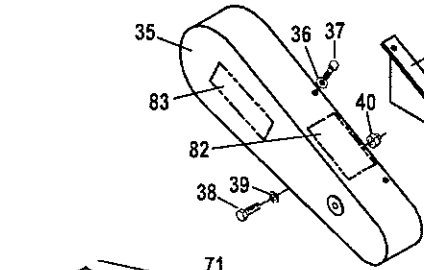
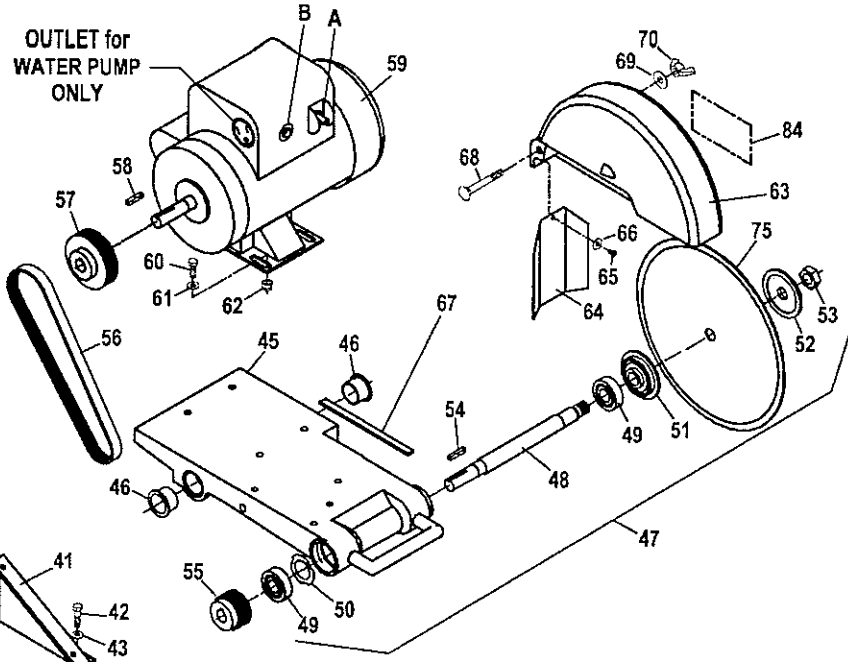



# DIAGRAM 1 - PARTS LIST

DIAG LOC.	PART NO.	QTY REQ	DESCRIPTION	DIAG LOC.	PART NO.	QTY REQ	DESCRIPTION
--	169803	1	Cart Assy (Incl. Items 1-12)	54	020060	1	Key, 3/16" Sq. x 1"
1	169801	1	Conveyor Cart (only)	55	68822	1	<b>Pulley, Arbor:</b> 6GJ1.75-.627 w/SS, (For 1-1/2HP, 115V/60/1)
2	169826	1	Scale, Left	(55)	161696	1	<b>Pulley, Arbor:</b> 2G3V2.0-.625 w/SS, (For 1-1/2HP, 115/230V/60/1)
3	169827	1	Scale, Right	[55]	058002	1	<b>Pulley, Arbor:</b> 1G3V1.9 w/SS, (For 1HP, 240V/50/1)
4	030822	4	Cart Wheel	56	58964	1	<b>V-Belt:</b> Poly 280J6, (For 1-1/2HP, 115V/60/1)
--	189041	1	Cart Wheels, Set/4 (Incl. items 4 - 6)	[56]	058020	2	<b>V-Belt:</b> 3VX280, (For 1-1/2HP, 115/230V/60/1)
5	020741	4	Washer, Flat, SAE 1/4"	[56]	047455	1	<b>V-Belt:</b> 3VX300, (For 1HP, 240V/50/1)
6	020197	4	Locknut, Fiber 5/16"-18	57	172101	1	<b>Pulley, Motor:</b> 6GJ2.8 w/SS, (For 1.5HP, 115V/60/1)
7	169836	1	Rail Lock, Left	[57]	030906	1	<b>Pulley, Motor:</b> 2G3V2.25 w/SS, (For 1.5HP 115/230V/60/1)
8	169837	1	Rail Lock, Right	[57]	058052	1	<b>Pulley, Motor:</b> 1G3V3.67 w/SS, (For 1HP, 240V/50/1)
9	173047	2	Washer, Flat M5	58	020060	1	Key, 3/16" Sq. x 1"
10	169808	2	Washer, Spring M4	59	169422	1	<b>Motor:</b> 1.5HP-HT, 1725 RPM, 115V/60/1
11	169366	4	Screw, Pan Head Self-Tapping, #8 x 3/8" "B"	A	001501	1	Motor Switch (169422)
12	169887	1	Rip Guide	B	169492	1	Manual Reset Overload (169422)
13	169591	2	Rail - R/L	--	169493	1	Capacitor, Start (169422)
**	169788	2	Rail- R/L, SS	--	169494	1	Capacitor, Run (169422)
14	020301	6	Capscrew, Hex Head, 1/4" - 20 x 5/8"	(59)	000605	1	<b>Motor:</b> 1-1/2 HP, 3450 RPM, 115/230V/60/1
**	189115	6	Capscrew, Hex Head, 1/4"-20 x 5/8" SS	A1	032080	1	Motor Switch (000605)
15	020195	6	Locknut, Fiber, 1/4" - 20	A2	020741	4	Switch, Housing & Wiring Assy (Incl. 161581)
**	189116	6	Locknut, Fiber, 1/4" - 20 SS	A3	020489	2	Washer, Flat 1/4"
--	051195	1	<b>Pan Assy, Blue (Incl. 13 - 18, 80 &amp; 81)</b>	030141	020489	1	Screw, Sheet Metal, 1/4" - 20 x 3/4"
**	169889	1	<b>Pan Assy, SS (Incl. 13 - 18, 80 &amp; 81)</b>	B	000873	1	Dual Voltage Switch (000605)
16	051196	1	Pan, Blue (only)	--	189117	1	Manual Reset Switch (000605)
**	169506	1	Pan, SS (only)	[59]	000503	1	Capacitor, Start (000605)
17	051068	1	Rail Support	A	001501	1	<b>Motor:</b> 1 HP, 1425 RPM, 240V/50/1
18	030386	1	Drain Plug	60	021416	4	Motor Switch (000503)
19	051063	1	<b>Frame Assembly (Items 19, 21 &amp; 22)</b>	61	020763	4	Capscrew, Hex Hd., 5/16" - 18 x 1"
20	051064	2	<b>Pan Stop Assembly, (Items 21 &amp; 22)</b>	62	020197	4	Washer, Flat, 5/16"
21	051061	2	Pan Stop	--	169580	1	Locknut, Fiber, 5/16" - 18
22	051065	4	Plastic Tab	63	169532	1	<b>Blade Guard Assy (Incl. 63-70 &amp; 84-86 Decals)</b>
23	020874	2	Lockwasher, Split, 1/4"	64	169365	1	Blade Guard (only)
24	020762	2	Washer, Flat 1/4"	65	169366	1	Splash Guard
25	020489	2	Screw, Hex Hd, Self-Tapping 1/4" - 20 x 3/4"	66	020739	1	Screw, Self-Tapping #8 x 3/8"
26	043260	2	Set Collar 1" Dia.	67	163248	1	Washer, Flat #10
27	90209	1	Thumb Screw, 5/16"18 x 1/2"	68	020126	1	Rubber Sponge Strip
28	169527	1	Lockbar, Depth-Limiting	69	020763	1	Carriage Bolt, 5/16" -18 x 2-1/2"
29	020318	1	Capscrew, Hex Hd., 5/16" - 18 x 2-1/4"	70	020245	1	Washer, Flat 5/16"
30	020742	1	Washer, Flat, 5/16"	71	050218	1	Locknut, Wing 5/16" - 18
31	020197	1	Locknut, Fiber, 5/16" - 18	72	197237	1	<b>Water Pump Assy (Incl. Items 72-73)</b>
32	169486	1	Knob, 5/16" - 18 x 1"	73	161134	1	<b>Water Pump Assy, 115V 60Hz, Heavy Duty)</b>
33	020742	2	Washer, Flat 5/16"	74	169563	1	<b>G300, (Includes Items 87 &amp; 88)</b>
34	161641	1	Wrench	75	-----	1	<b>Water Pump Assy, 230V 50/60Hz, G300,</b>
--	169581	1	<b>Belt Guard Assy (Incl. 34-39, 82-83 Decals)</b>				<b>(Includes Items 87 &amp; 88)</b>
35	051131	1	Belt Guard (only)	80	052130	1	Hose Barb 1/4" FPT x 1/4" OD
36	020762	2	Washer, Flat 1/4" SAE	**	187070	1	Valve, Flow Control
37	021423	2	Capscrew, Hex Hd., 1/4" - 20 x 1/2"	81	169282	2	<b>Water Tube Assy: 1/4" Y x 32"</b>
38	021416	1	Capscrew, Hex Hd., 5/16" - 18 x 1"	**	178966	2	Blade: 10" (254mm) - TARGET
39	020742	1	Washer, Flat 5/16"	82	187043	1	Decal, TARGET (Pan front)
40	020197	1	Locknut, Fiber, 5/16" - 18	83	197108	1	Decal: TARGET (Pan front)
41	169499	1	Belt Guard Bracket	**	178966	2	Decal: TILEMATIC (Pan sides)
42	020370	2	Capscrew, Hex Hd., 1/4" - 20 x 3/4"	84	052146	1	Decal: TILEMATIC (Pan sides)
43	020762	2	Washer, Flat 1/4" SAE				Decal: Warning/Caution (Belt Guard top)
44	020195	2	Locknut, Fiber, 1/4" - 20				Decal: Target (Belt Guard side)
--	169782	1	<b>Pivot Head Assy (Incl. Items 45-46, 48-53)</b>				Decal: TARGET (Belt Guard side)
45	169766	1	Motor Base, Pivot (only)				Decal: Tile Saw (Blade Guard side)
46	169773	2	Bushing, Pivot				
47	052004	1	<b>Blade Shaft Assembly (Incl. Items 48-53)</b>				
48	052006	1	Blade Shaft				
49	071081	2	Bearing				
50	071110	1	Spring Washer				
51	169522	1	Inner Collar				
52	169523	1	Outer Collar				
53	020176	1	Nut, Hex Jam Thin, 5/8" - 18				

\*\* These items are for TileMatic saws with SS Pan & Rails.

# Diagram 2: Wiring Diagram 169422

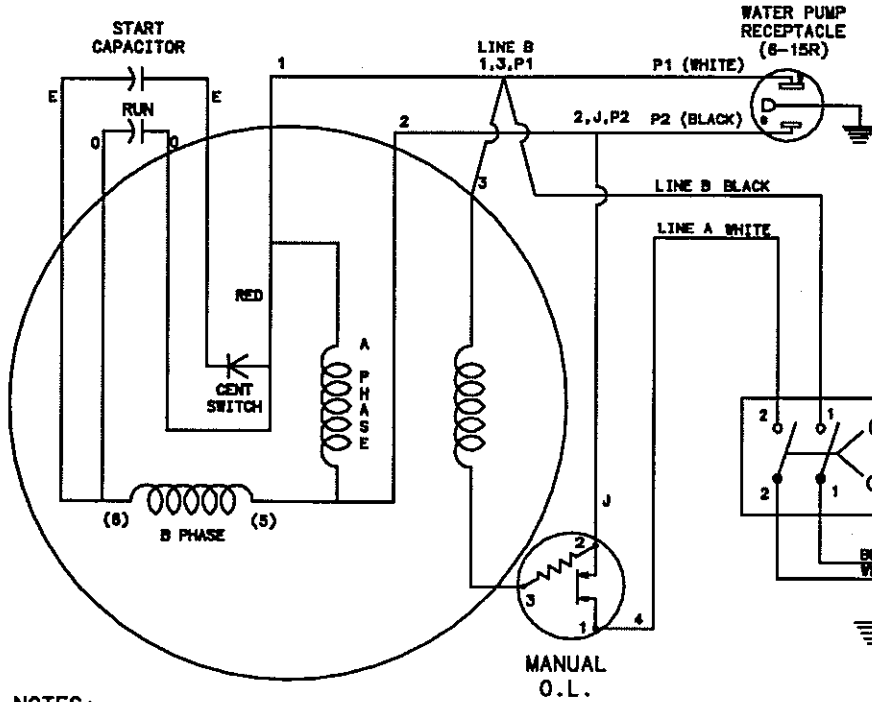

BALDOR SPEC. NO.: 35M554S728G1  
 1.5 HP, 1725 RPM, T.E.F.C.  
 115/208-230V, 60 Hz, 1 PHASE  
 14.4/7.6-7.2 FULL LOAD AMPS  
 INS. CLASS: B  
 CODES: NEMA => L; KVA => J

PART NO.	SERVICE ITEMS
169492	MANUAL O.L.
001501	ON/OFF SWITCH
NONE	SWITCH, BOX & WIRING
NONE	V.C. SWITCH (INCLUDES GUARD)
169493	START CAPACITOR {324 Mfd/110V}
169494	RUN CAPACITOR {40 Mfd/370V}

**NOTES:**

- CONNECTIONS ARE SHOWN FOR CCW ROTATION FACING END OPPOSITE SHAFT EXTENSION. ROTATION CANNOT BE CHANGED EXTERNALLY.
- HIGH / LOW CONNECTIONS

	LINE A	LINE B	JOIN	JOIN
LOW	1,3,P1	4	2,J,P2	-
HIGH	1,P1	4	2,3,P2	J

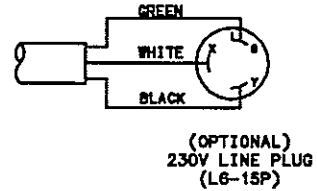
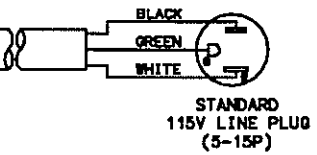

PART NO.	SPEC. NO.	HP	RPM	VOLT	HZ	PH	F.L. AMPS
169422	35M554S728G1	1.5	1725	115/208-230	60	1	14.4/7.6-7.2

# Diagram 3: Wiring Diagram 000605

DBI PART NO. 000605  
 BALDOR SPEC.NO.:35G773X460  
 1 1/2 HP, 3450 RPM, T.E.F.C.  
 115/208-230, 60 Hz, 1 PHASE  
 17.2/9-8.6 FULL LOAD AMPS  
 INS. CLASS: F  
 CODES: NEMA -> -; KVA -> J

PART NO.	SERVICE ITEMS
000873	MANUAL O.L.
161581	ON/OFF SWITCH
032080	SWITCH, BOX & WIRING
030141	V.C. SWITCH (INCLUDES GUARD)
189117	START CAPACITOR {460 Mfd/115V}
NONE	RUN CAPACITOR

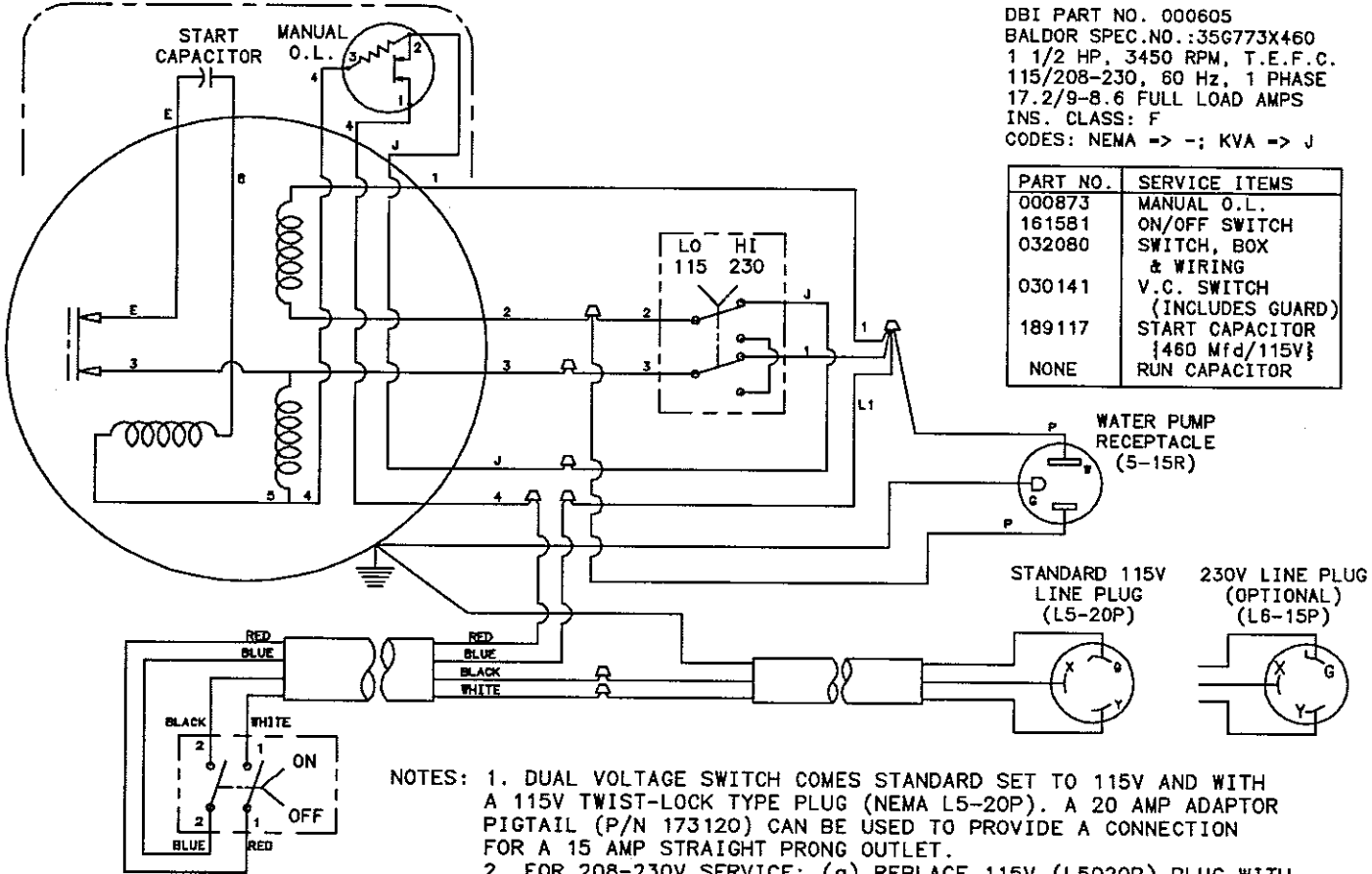

NOTES: 1. DUAL VOLTAGE SWITCH COMES STANDARD SET TO 115V AND WITH A 115V TWIST-LOCK TYPE PLUG (NEMA L5-20P). A 20 AMP ADAPTOR PIGTAIL (P/N 173120) CAN BE USED TO PROVIDE A CONNECTION FOR A 15 AMP STRAIGHT PRONG OUTLET.  
 2. FOR 208-230V SERVICE: (a) REPLACE 115V (L5020P) PLUG WITH 230V (6-15P) PLUG, AND (b) SET THE DUAL VOLTAGE SWITCH TO 230V.

PART NO.	SPEC. NO.	HP	RPM	VOLT	HZ	PH	F.L. AMPS
000605 (161702)	35G773X460	1.5	3450	115/208-230	60	1	17.2/9-8.6

# Diagram 4: Wiring Diagram 000503

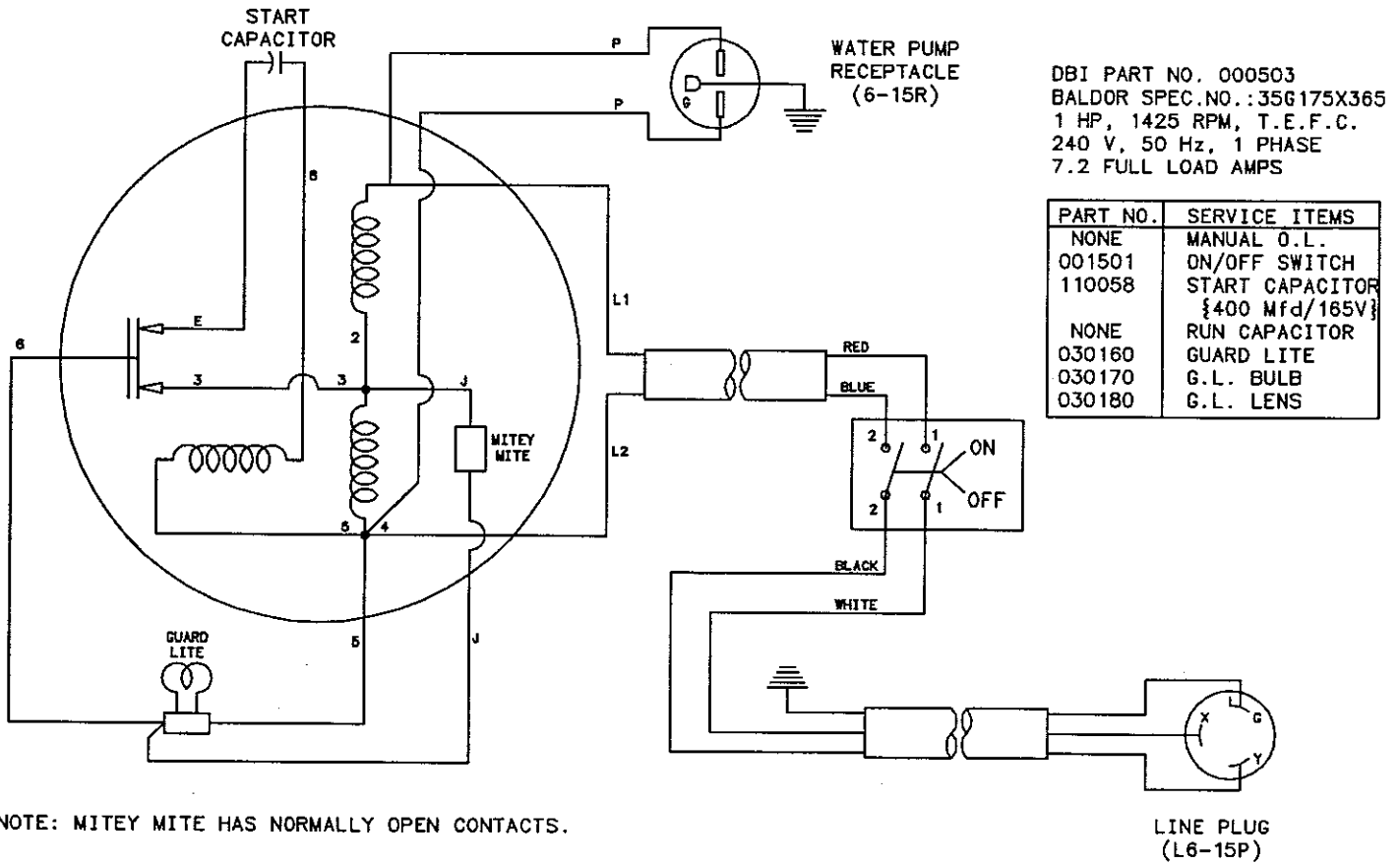

PART NO.	SPEC.NO.	HP	RPM	VOLT	HZ	PH	F.L. AMPS
000503 (050279)	35G175X365	1	1425	240	50	1	7.2

# Target's New Equipment Warranty

Except as noted below. Target warrants that its new equipment will be free from manufacturing defects for a period of two (2) years from date of purchase by the original consumer purchaser.

The above warranty is subject to the following new equipment exceptions:

1. The warranty time period for the following new equipment is limited as follows:

Gas-powered Quickie® Super saws – Three (3) months

Electric-powered Quickie® Super and Mini Tile™ Saw – Six (6) months

Micro Con™ - One (1) year

2. To the extent the following components are part of any the new equipment, Target's warranty on the component parts is limited to the manufacturer's warranty period set out below:

Manufacturer.....Warranty Period	Manufacturer.....Warranty Period	Manufacturer.....Warranty Period
<b>GAS and DIESEL ENGINES</b>	<b>ELECTRIC MOTORS</b>	<b>TRANSMISSIONS</b>
Briggs & Stratton.....2 years	Baldor.....1 year	Eaton.....3 years*
Koler Gas.....2 years	Leeson.....1 year	Sunstrand.....3 yrs./1,000 hrs.*
Robin Gas..... 2 yrs./2,000 hrs.	Bosch.....6 months	(* from date of manufacture)
Honda Gas.....2 years	Milwaukee.....Lifetime	<b>HYDRAULIC PUMPS</b>
Wisconsin Gas.....1 year/2,000 hrs.	Black & Decker.....1 year	Fenner-Stone.....1 year
Hatz Diesel.....1 year	DM100.....6 months	John S. Barnes Co.....1 year
Continental.....1 yrs./1,000 hrs	<b>AIR MOTORS and VAC. PUMPS</b>	<b>WATER PUMPS</b>
	Gast.....1 year	Jasbsco.....1 year
		Beckett.....1 year

3. Target's obligation under this warranty is expressly limited to the replacement or repair at Target, Olathe, KS 66061, or at a service facility designated by Target, of such parts as inspection shall disclose to have been defective. This warranty does not cover labor, except for gas powered Quickie Super saws and does not cover maintenance items such as belts, air filters, bearings and wheels. Purchaser will be responsible for paying for shipping costs to and from the location where the equipment is to be repaired or replaced. Motors and engines are to be serviced by the nearest factory authorized service center. These service centers are designated by the manufacturer of the engine/motor. **Under no circumstances will Target be responsible for incidental or consequential damages.**

4. Target's warranty does not apply to defects caused by damage, abuse, modifications, low voltage, acts of God, unreasonable use, faulty repairs made by others or defects caused by failure to provide reasonable maintenance. All warranties are void if the equipment or any of its components are altered or modified by the purchaser, or of the product is used in a manner or with a blade not recommended by the manufacturer.

5. The forgoing express warranties are in lieu of all other warranties. **TARGET EXPRESSLY DISCLAIMS ALL OTHER WARRANTIES, INCLUDING, WITHOUT LIMITATION, THE IMPLIED WARRANTIES OF MERCHANTABILITY AND FITNESS FOR A PARTICULAR PURPOSE.**

Please record the Date of Purchase and the Serial Number of your saw in the space below. (The serial number is located on the side of the motor.) When ordering service items, please have this information available.

Serial Number:		Date of Purchase:	
Model Number:		Where Purchased:	

**TARGET CUSTOMER SERVICE**  
 Cust. Service Phone.....1-800-288-5040  
 Cust. Service FAX.....1-800-825-0028